

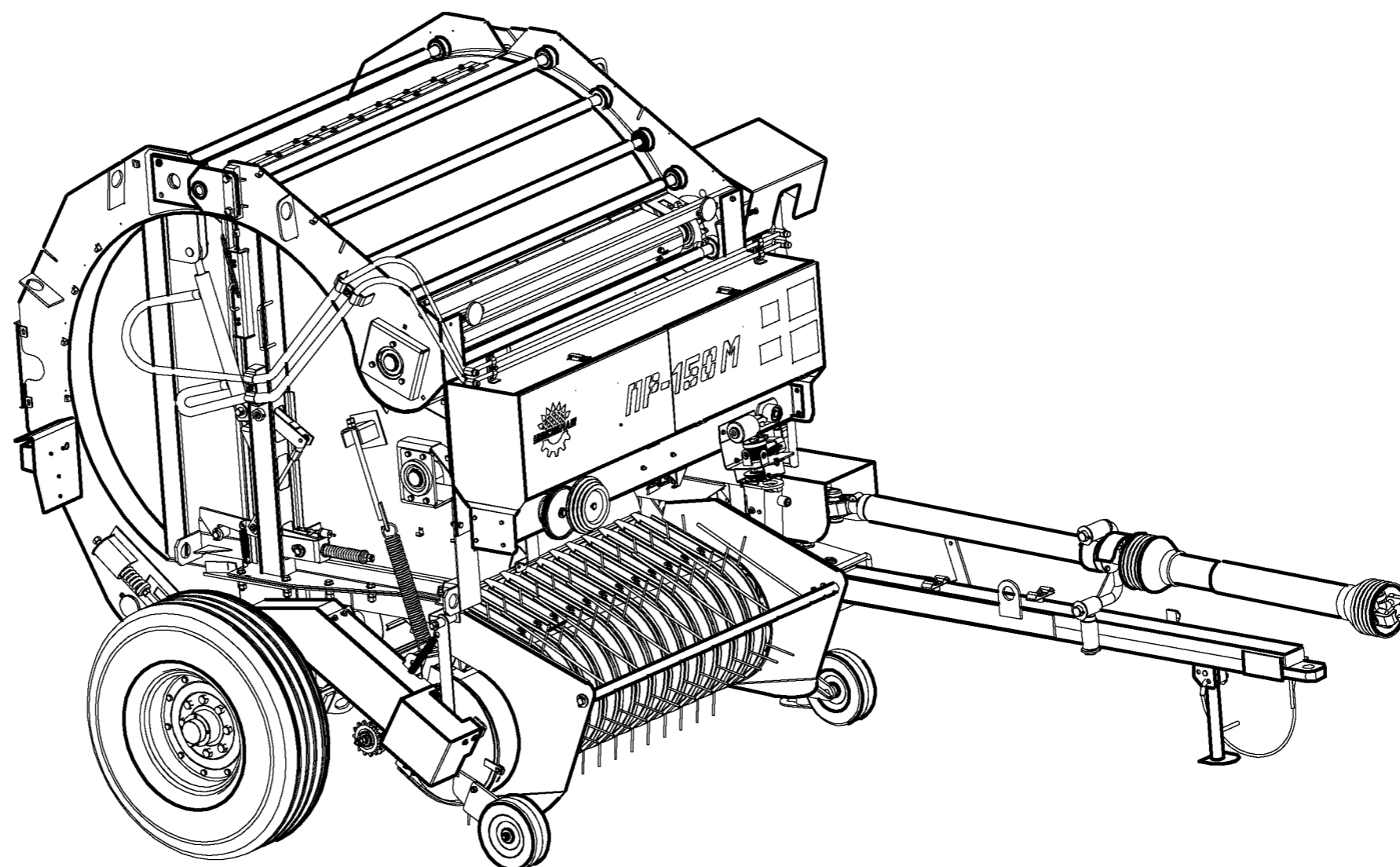

# Каталог узлов и деталей

## Пресс-подборщик рулонный ПР-150М



Новосибирск  
2021

# Пресс-подборщик ПР-150М

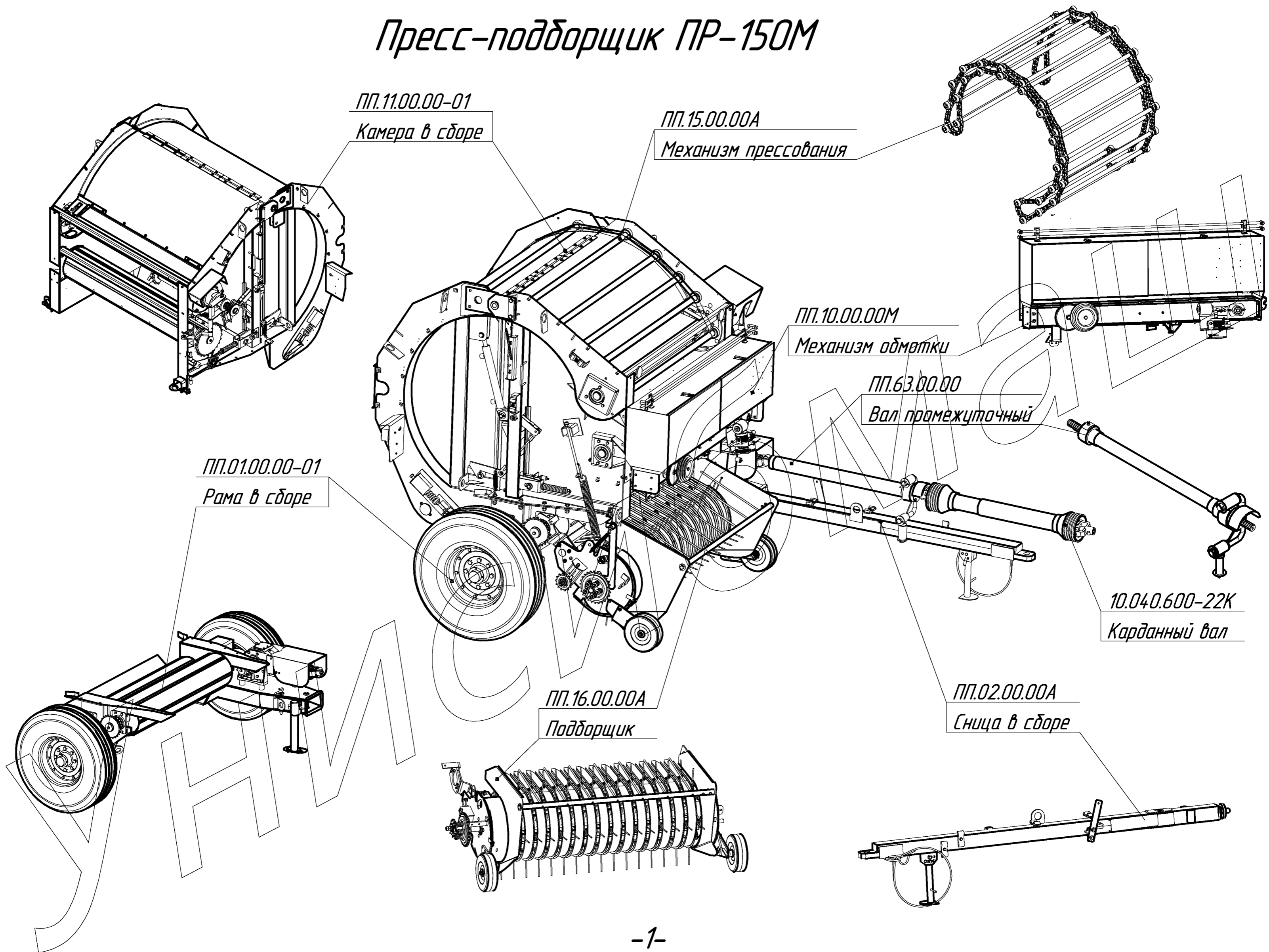

# Пресс-подборщик рулонный ПР-150М



Таблица к рисунку Пресс-подборщик рулонный ПР-150М

| Обозначение;<br>ГОСТ | Наименование                     | Кол-во<br>на изделие | Обозначение;<br>ГОСТ | Наименование              | Кол-во<br>на изделие | Обозначение;<br>ГОСТ  | Наименование                      | Кол-во<br>на изделие |
|----------------------|----------------------------------|----------------------|----------------------|---------------------------|----------------------|---|-----------------------------------|----------------------|
| ПП.00.00.00          | Пресс-подборщик рулонный ПР-150М |                      | ГОСТ 11371           | Шайба С16.02.019          | 1                    |   |                                   |                      |
|                      |                                  |                      | ГОСТ 397             | Шплинт 4x22.019           | 1                    | ГОСТ 13568  | Цепь ПР-25,4-60 (37звен)          | 1                    |
| 10.040.6000-22К      | Карданный вал с защитным кожухом | 1                    | ПП.17.00.05          | Втулка                    | 1                    | ГОСТ 13568  | Звено П-ПР-25,4-60                | 2                    |
| ГОСТ 11371           | Шайба С24.02.019                 | 1                    | ПП.17.00.06          | Шайба регулировочная      | 2                    | ГОСТ 13568  | Цепь ПР-25,4-60 (67звен)          | 1                    |
| ГОСТ 397             | Шплинт 4x32.019                  | 2                    |                      |                           |                      | ГОСТ 7796   | Болт М16x50.58.019                | 6                    |
| ЕДГЦ 013.000-06      | Гидроцилиндр ГЦ 50x160           | 1                    | ПП.17.01.00          | Звёздочка z=19, f=38,1    | 1                    | ГОСТ 11371  | Шайба С20.02.019                  | 1                    |
| ПР.00.600-001        | Заглушка                         | 1                    | ПП.17.00.04          | Ось                       | 1                    | ПП.56.00.00   | Крюк                              | 1                    |
| ПП.00.99.00          | Сапун                            | 1                    | ГОСТ 13568           | Цепь ПР-38,1-127 (37звен) | 1                    | АБШ 01.617  | Пружина                           | 1                    |
|                      |                                  |                      | ГОСТ 13568           | Звено П-ПР-38,1-127       | 1                    | ГОСТ 7796   | Болт М12x55.58.019(полная резьба) | 1                    |
| ПП.21.00.00А         | Пружина                          | 2                    | ГОСТ 13568           | Цепь ПР-25,4-60 (15звен)  | 1                    |   |                                   |                      |
| ГОСТ 5915            | Гайка М16.6Н.6.019               | 2                    | ГОСТ 13568           | Звено С-ПР-25,4-60        | 3                    | **ПП.00.92.00   | Рукав РВДу12 L=3500 мм            | 3                    |
| ПП.21.01.00          | Тяга                             | 1                    | ПП.00.91.00-01       | Рукав РВДу12 L=1800 мм    | 2                    |   |                                   |                      |
| ГУТ 44.609           | Пружина                          | 1                    | ППР.11.0605-03       | Шайба                     | 6                    | **Рукава РВДу12 ПП.00.92.00 указаны на гидравлической схеме |                                   |                      |
|                      |                                  |                      | Н.036.04.003         | Штуцер ввертной           | 3                    |   |                                   |                      |
| ГОСТ 13568           | Цепь ПР-38,1-127 (73звена)       | 1                    | РТМ-А23.1.036        | Штуцер ввертной           | 3                    |   |                                   |                      |
| ГОСТ 13568           | Звено С-ПР-38,1-127              | 2                    | ПП.00.91.00          | Рукав РВДу12 L=1900 мм    | 2                    |   |                                   |                      |
| ГОСТ 7796            | Болт М16x60.58.019               | 2                    | ПР.00.611            | Корпус клапана            | 2                    |   |                                   |                      |
| ГОСТ 11371           | Шайба С16.02.019                 | 16                   | ЕДГЦ 013.000-03      | Гидроцилиндр ГЦ 50x320    | 2                    |   |                                   |                      |
| ГОСТ 6402            | Шайба 16 65Г 019                 | 8                    | ПП.00.00.01          | Ось                       | 4                    |   |                                   |                      |
| ГОСТ Р 50273         | Гайка М16.6Н.6.019               | 8                    | ГОСТ 11371           | Шайба С27.02.019          | 4                    |   |                                   |                      |
|                      |                                  |                      | ГОСТ 397             | Шплинт 5x63.019           | 4                    |   |                                   |                      |
| ПП.17.00.00          | Натяжник в сборе                 | 1                    | ПМ.00.950            | Фиксатор                  | 2                    |   |                                   |                      |
| ПП.17.04.00          | Основание                        | 1                    | ПМ.00.960            | Кронштейн                 | 1                    |   |                                   |                      |
| ПП.17.02.00          | Тяга                             | 1                    | ПС.00.018            | Кольцо                    | 1                    |   |                                   |                      |
| ГОСТ 11371           | Шайба С12.02.019                 | 4                    | 3 DIN 763            | Цепь (L=370мм) 14 звен.   | 1                    |   |                                   |                      |
| ГОСТ 5915            | Гайка М12.6Н.6.019               | 11                   | ГОСТ 5915            | Гайка М6.6Н.6.019         | 4                    |   |                                   |                      |
| ГОСТ 5915            | Гайка М16.6Н.6.019               | 1                    | ГОСТ 6402            | Шайба 6 65Г 019           | 4                    |   |                                   |                      |
| ГОСТ 6402            | Шайба 16 65Г 019                 | 1                    | ПР.02.436            | Пружина                   | 4                    |   |                                   |                      |
| ПП.17.03.00          | Рычаг                            | 1                    | ГОСТ 17473           | Винт М6x16.58.019         | 4                    |   |                                   |                      |



Рама в сборе ПП.01.00.00-01

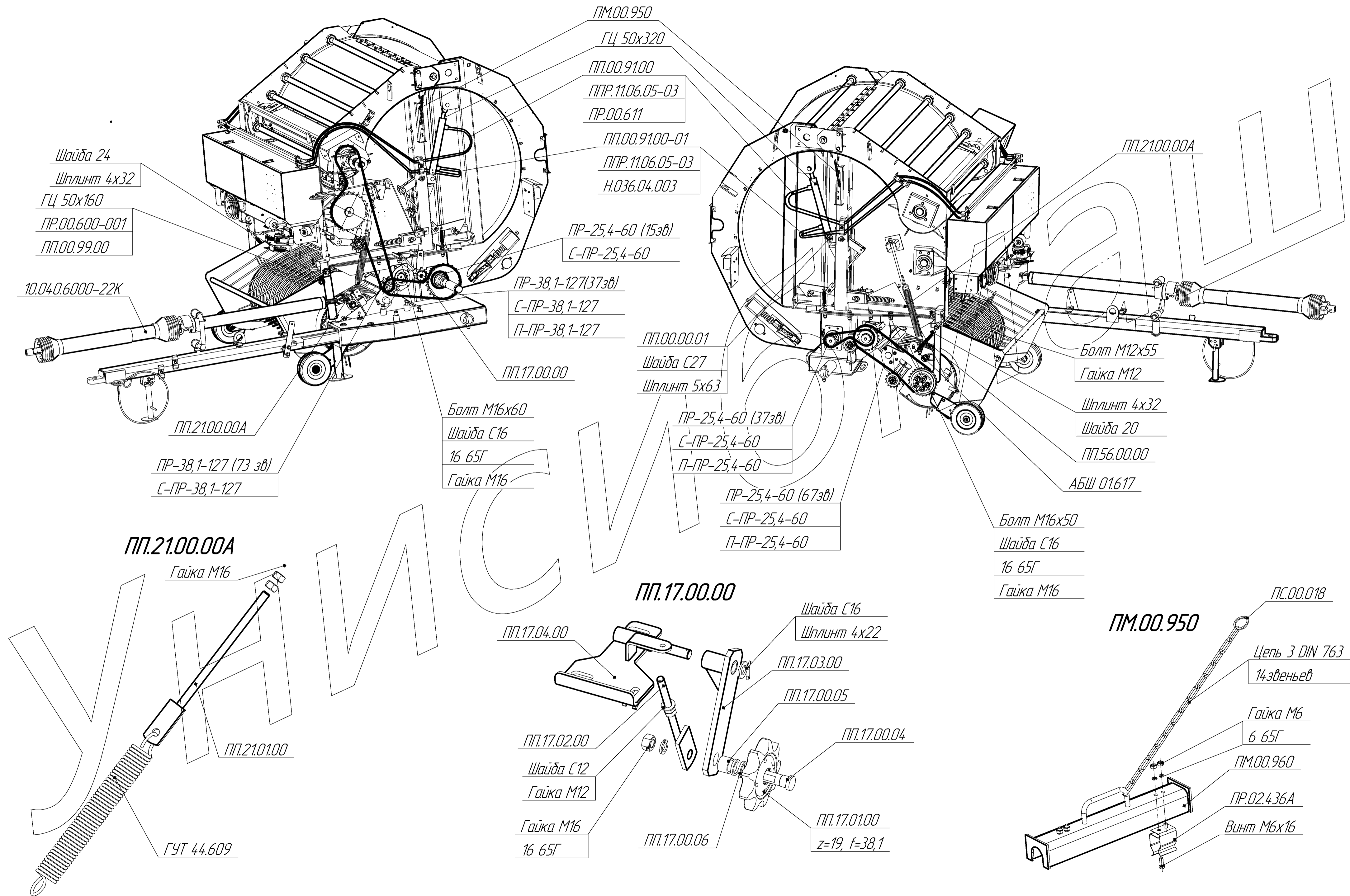
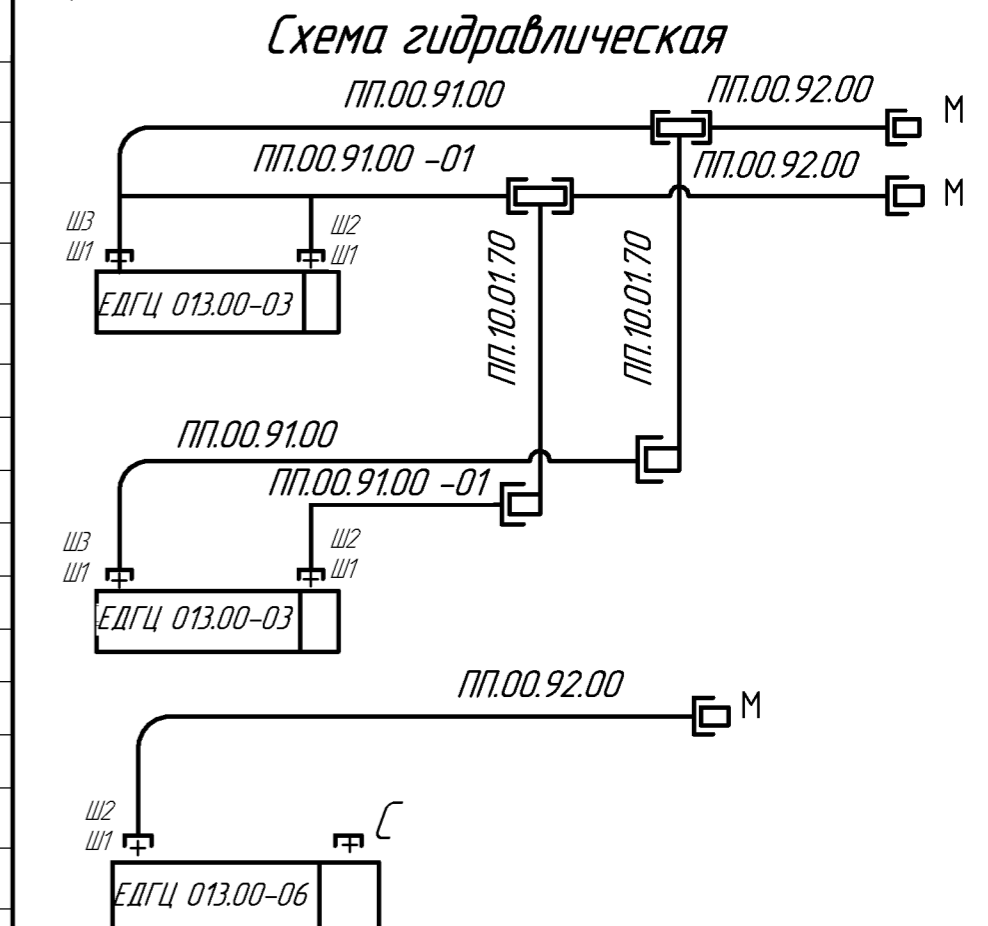

Таблица к рисунку Рама в сборе ПП.01.00.00-01

| Обозначение;<br>ГОСТ          | Наименование                       | Кол-во<br>на изделие | Обозначение;<br>ГОСТ | Наименование                 | Кол-во<br>на изделие | Обозначение;<br>ГОСТ | Наименование        | Кол-во<br>на изделие |
|-------------------------------|------------------------------------|----------------------|----------------------|------------------------------|----------------------|----------------------|---------------------|----------------------|
| <b>ПП.01.00.00-01</b>         | <b>Рама в сборе</b>                | <b>1</b>             |                      |                              |                      |                      |                     |                      |
|                               |                                    |                      | ПП.20.00.03          | Втулка                       | 1                    | ГОСТ 7796            | Болт М10х30.58.019  | 4                    |
| ПП.01.01.00А                  | Колесо в сборе                     | 2                    | ПП.20.02.00          | Тяга                         | 1                    | ГОСТ 6958            | Шайба С10.02.019    | 4                    |
| ПП.01.01.80                   | Ступица в сборе                    | 1                    | ГОСТ 5915            | Гайка М12.6Н.6.019           | 2                    | ГОСТ 6402            | Шайба 10 65Г 019    | 4                    |
| ГОСТ 7796                     | Болт М8х16.58.019                  | 4                    | ПП.20.00.01          | Болт                         | 1                    | ГОСТ 5915            | Гайка М10.6Н.6.019  | 4                    |
| ГОСТ 6402                     | Шайба 8 65Г 019                    | 4                    |                      |                              |                      | ПП.06.00.00-01       | Валик промежуточный | 1                    |
| ПР.05.042                     | Крышка                             | 1                    | ПП.01.07.00          | Рама (применяют с 2015г)     | 1                    | ПП.08.00.00          | Валец задний        | 1                    |
| ПП.01.01.33                   | Гайка                              | 2                    | ПП.07.00.00          | Валец передний               | 1                    |                      |                     |                      |
| ПП.01.01.34                   | Шайба                              | 1                    | ПП.01.04.00          | Штырь страховочный           | 1                    |                      |                     |                      |
| ТУ 37.006.162                 | Подшипник 7609Н                    | 1                    | ПП.01.00.01          | Ручка                        | 1                    |                      |                     |                      |
| КТУ 506370                    | Ступица                            | 1                    | ПП.01.03.00          | Опора                        | 1                    |                      |                     |                      |
| ТУ 37.006.162                 | Подшипник 7611                     | 1                    | ГОСТ 11371           | Шайба С16.02.019             | 1                    |                      |                     |                      |
| ГОСТ 15526                    | Гайка М18.6Н.6.019                 | 8                    | ОСТ 23.2.2-79        | Шплинт пружинный 24,5х64.019 | 1                    |                      |                     |                      |
| ГОСТ 8752                     | Манжета 2.2-95х130х12х17,5-1       | 1                    | ПП.01.05.00          | Штырь                        | 1                    |                      |                     |                      |
| ПП.01.01.35                   | Втулка сальника                    | 1                    | ГОСТ 11371           | Шайба С30.02.019             | 1                    |                      |                     |                      |
| ПР.05.041                     | Защита                             | 1                    | ГОСТ 397             | Шплинт 5х36.019              | 1                    |                      |                     |                      |
| ПП.01.01.71                   | Полуось                            | 1                    | ГОСТ 7798            | Болт М16х60.58.019           | 4                    |                      |                     |                      |
| СХТ6.00Fх16                   | Диск колеса                        | 1                    | ГОСТ 6402            | Шайба 16 65Г 019             | 4                    |                      |                     |                      |
| ГОСТ 7463 (240-406,260/95-19) | Шина 9.00-16 $\phi$ 896мм          | 1                    | ПП.55.00.00-01       | Редуктор в сборе             | 1                    |                      |                     |                      |
| ГОСТ 7796                     | Болт М16х120.58.019                | 2                    | ПП.01.02.60          | Фартук                       | 1                    |                      |                     |                      |
| ГОСТ 5915                     | Гайка М16.6Н.6.019                 | 4                    | ПП.01.02.65          | Пластина                     | 1                    |                      |                     |                      |
|                               |                                    |                      | ПП.01.02.61          | Основание                    | 1                    |                      |                     |                      |
| ПП.20.00.00                   | Натяжник                           | 1                    | ПП.01.02.63          | Резина                       | 1                    |                      |                     |                      |
| ГОСТ Р 50273                  | Гайка М16.6Н.6.019                 | 1                    | ПП.01.02.64          | Прижим                       | 1                    |                      |                     |                      |
| ПП.20.00.02                   | Втулка                             | 1                    | ГОСТ 7802            | Болт М8х25.58.019            | 7                    |                      |                     |                      |
| Н.206.08.000А                 | Звёздочка натяжная<br>z=14; f=25.4 | 1                    | ГОСТ 11371           | Шайба С8.02.019              | 7                    |                      |                     |                      |
|                               |                                    |                      | ГОСТ 6402            | Шайба 8 65Г 019              | 7                    |                      |                     |                      |
|                               |                                    |                      | ГОСТ 5915            | Гайка М8.6Н.6.019            | 7                    |                      |                     |                      |

До 2015 года на изделие устанавливали раму ПП.01.02.00-01

# Валик промежуточный ПП.06.00.00-01

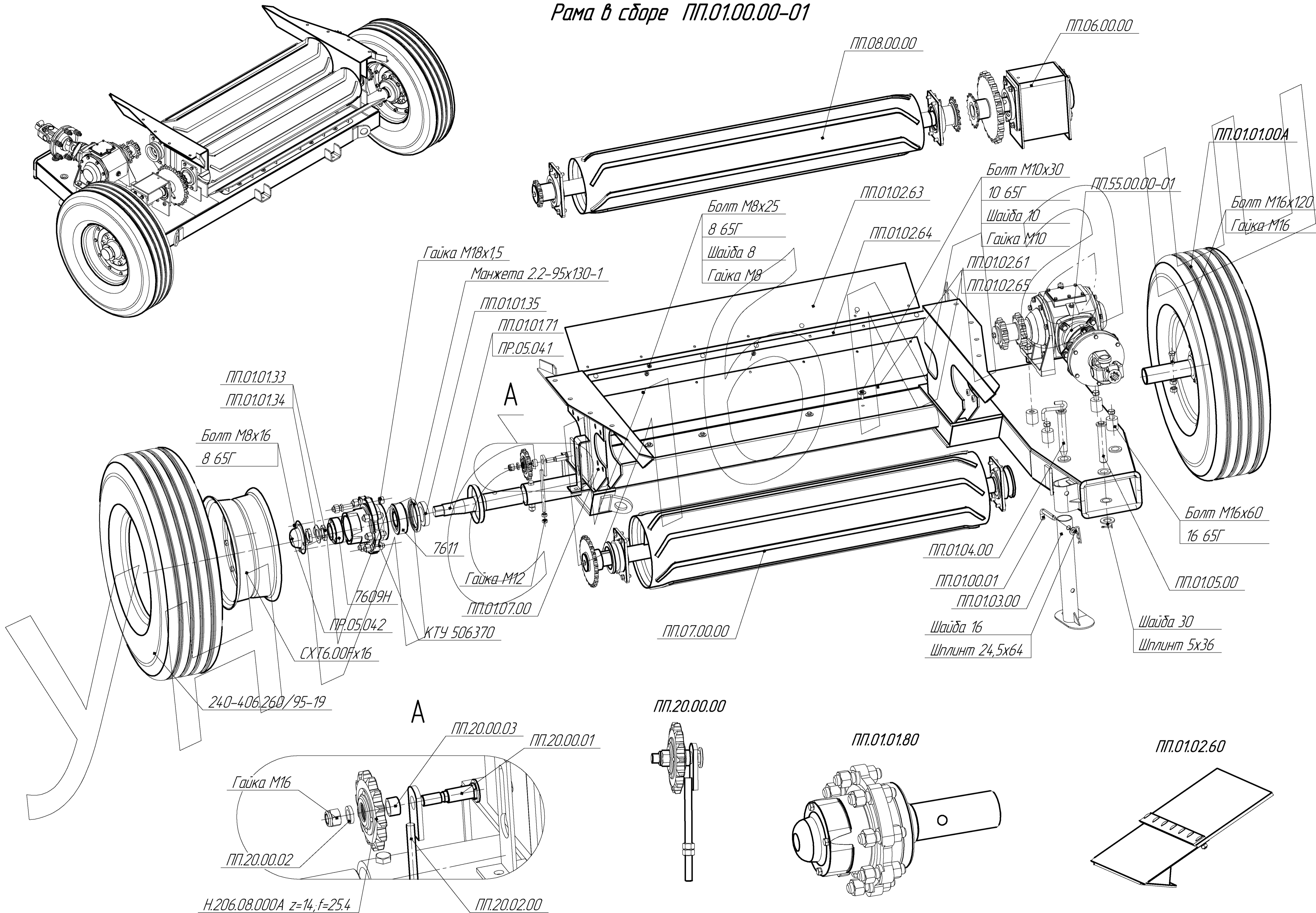
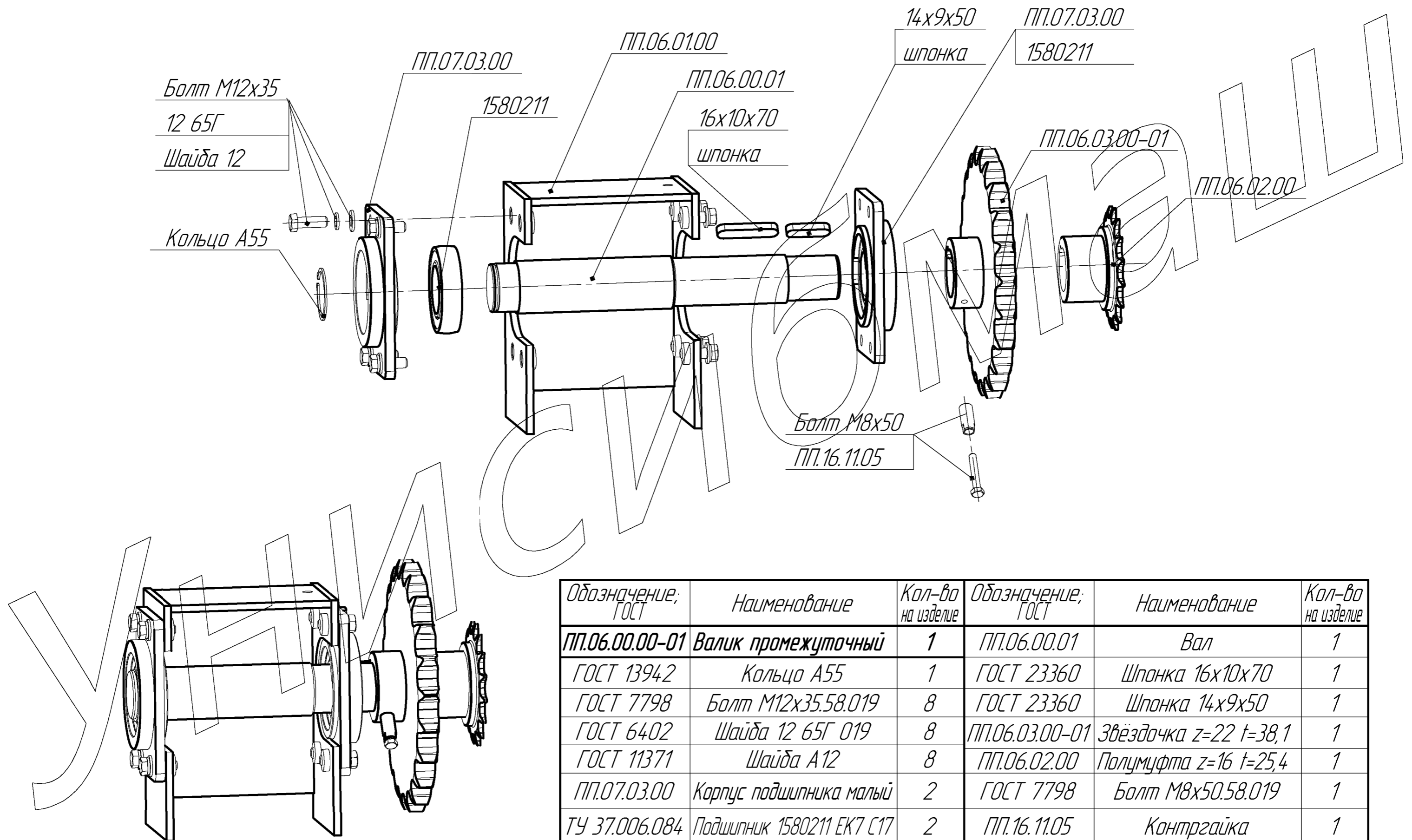

| Обозначение;<br>ГОСТ | Наименование              | Кол-во<br>на изделие | Обозначение;<br>ГОСТ | Наименование          | Кол-во<br>на изделие |
|----------------------|---------------------------|----------------------|----------------------|-----------------------|----------------------|
| ПП.06.00.00-01       | Валик промежуточный       | 1                    | ПП.06.00.01          | Вал                   | 1                    |
| ГОСТ 13942           | Кольцо А55                | 1                    | ГОСТ 23360           | Шпонка 16x10x70       | 1                    |
| ГОСТ 7798            | Болт М12x35.58.019        | 8                    | ГОСТ 23360           | Шпонка 14x9x50        | 1                    |
| ГОСТ 6402            | Шайба 12 65Г 019          | 8                    | ПП.06.03.00-01       | Звездочка z=22 t=38,1 | 1                    |
| ГОСТ 11371           | Шайба А12                 | 8                    | ПП.06.02.00          | Полумуфта z=16 t=25,4 | 1                    |
| ПП.07.03.00          | Корпус подшипника малый   | 2                    | ГОСТ 7798            | Болт М8x50.58.019     | 1                    |
| ТУ 37.006.084        | Подшипник 1580211 ЕК7 С17 | 2                    | ПП.16.11.05          | Контргайка            | 1                    |
| ПП.06.01.00          | Корпус                    | 1                    |                      |                       |                      |

# Валец передний ПП.07.00.00

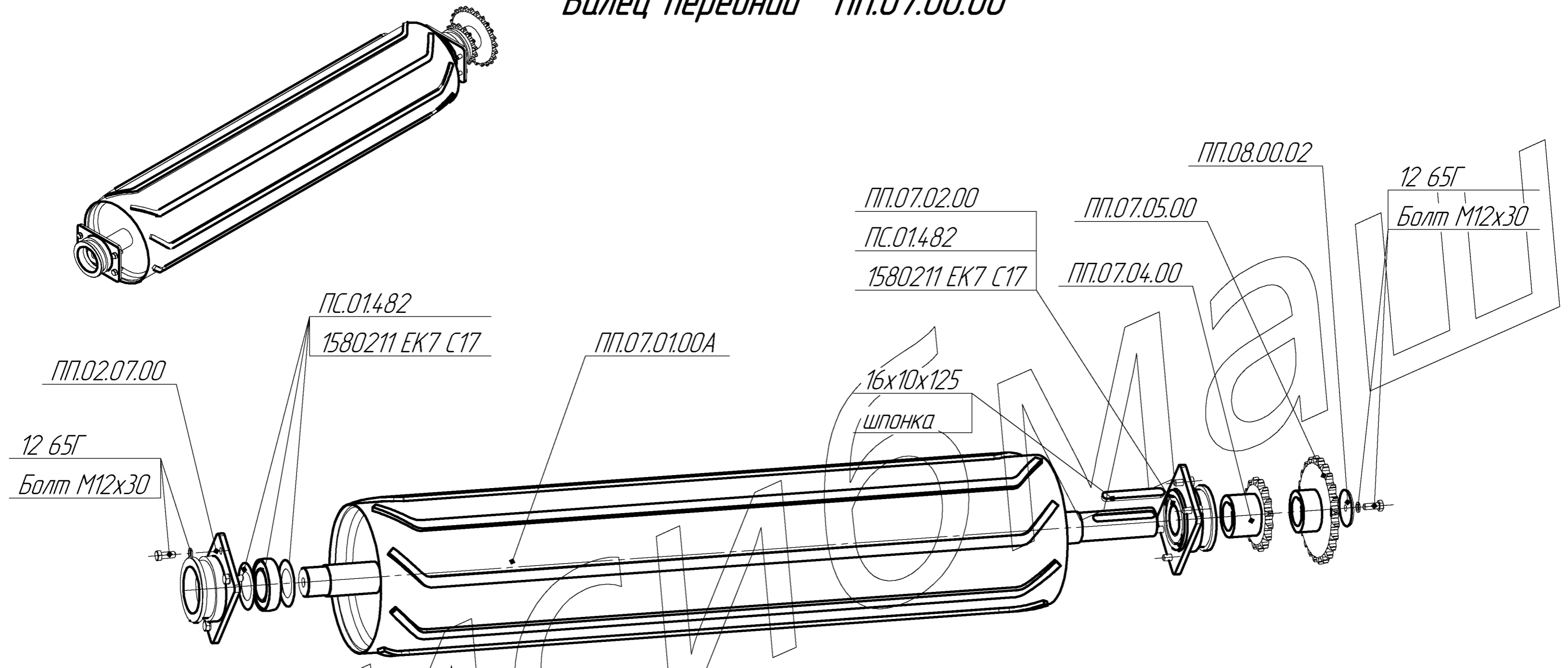

| Обозначение;<br>ГОСТ | Наименование              | Кол-во<br>на изделие | Обозначение;<br>ГОСТ | Наименование                     | Кол-во<br>на изделие |
|----------------------|---------------------------|----------------------|----------------------|----------------------------------|----------------------|
| ПП.07.00.00          | Валец передний            | 1                    | ПП.07.01.00А         | Валец передний                   | 1                    |
| ГОСТ 7796            | Болт М12х30.58.019        | 9                    | ГОСТ 23360           | Шпонка 16x10x125                 | 1                    |
| ГОСТ 6402            | Шайба 12 65Г 019          | 9                    | ПП.07.04.00          | Звёздочка z=16 t=25,4 φ55(внутр) | 1                    |
| ПП.07.02.00          | Корпус подшипника         | 2                    | ПП.07.05.00          | Звёздочка z=24 t=25,4 φ55(внутр) | 1                    |
| П.С.01.482           | Кольцо                    | 4                    | ПП.08.00.02          | Шайба                            | 1                    |
| ТУ 37.006.084        | Подшипник 1580211 ЕК7 С17 | 2                    |                      |                                  |                      |



# Валец задний ПП.08.00.00

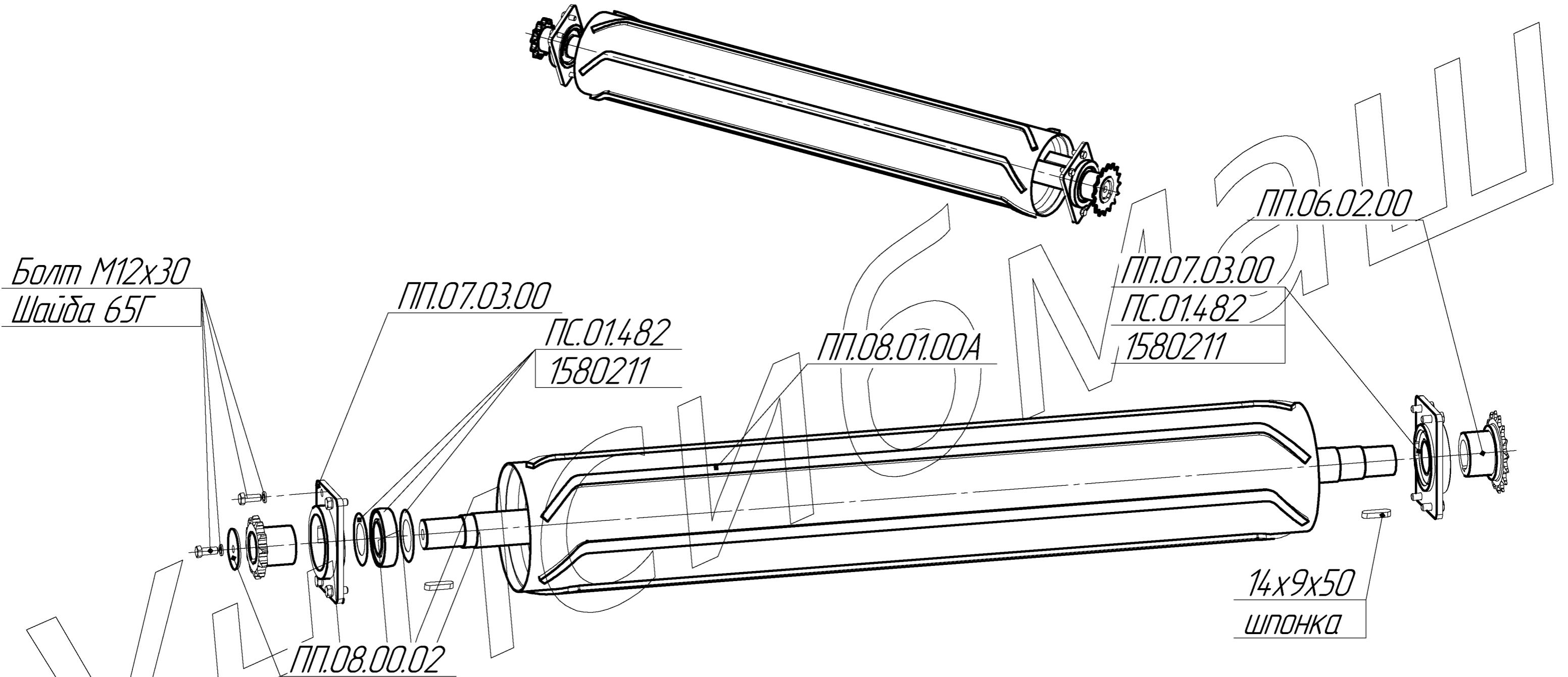

| Обозначение;<br>ГОСТ | Наименование                      | Кол-во<br>на изделие | Обозначение;<br>ГОСТ | Наименование                     | Кол-во<br>на изделие |
|----------------------|-----------------------------------|----------------------|----------------------|----------------------------------|----------------------|
| ПП.08.00.00          | Валец задний                      | 1                    | ПС.01.482            | Кольцо                           | 2                    |
| ГОСТ 7796            | Болт М12х30.58.019                | 9                    | ТУ 37.006.084        | Подшипник 1580211 ЕК7 С17        | 2                    |
| ГОСТ 6402            | Шайба 12 65Г 019                  | 9                    | ПП.08.01.00А         | Валец задний                     | 1                    |
| ПП.08.00.02          | Шайба                             | 1                    | ПП.06.02.00          | Полумфта z=16 t=25,4 φ50 (внутр) | 1                    |
| ПП.08.00.01          | Звёздочка z=12 t=25,4 φ50 (внутр) | 1                    | ГОСТ 23360           | Шпонка 14x9x50                   | 2                    |
| ПП.07.03.00          | Корпус подшипника малый           | 2                    |                      |                                  |                      |

# Редуктор в сборе ПП.55.00.00-01

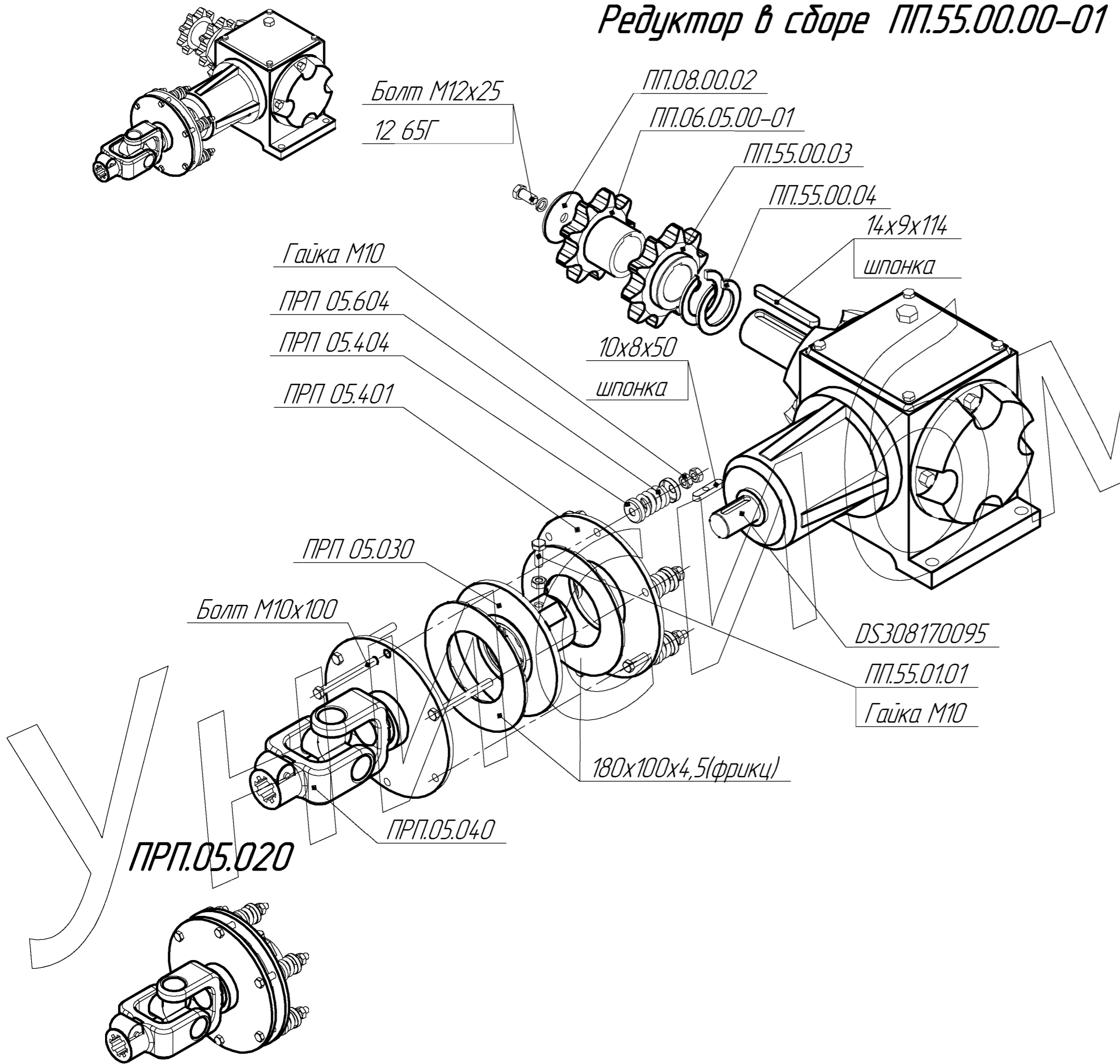

| Обозначение;<br>ГОСТ | Наименование                      | Кол-во<br>на изделие |
|----------------------|-----------------------------------|----------------------|
| ПП.55.00.00-01       | Редуктор в сборе                  | 1                    |
| ПРП.05.020           | Муфта предохранительная           | 1                    |
| ПРП.05.040           | Шарнир с диском                   | 1                    |
| ГОСТ 7796            | Болт М10х100.58.019               | 6                    |
| 25 711 6552          | Накладка фрикционная              | 2                    |
| ГОСТ 1785            | 180х100х4,5                       | 1                    |
| ПРП.05.030           | Диск ведомый                      | 1                    |
| ПРП.05.401           | Диск                              | 1                    |
| ПРП.05.404           | Шайба                             | 12                   |
| ПРП.05.604           | Пружина                           | 6                    |
| ГОСТ 5915            | Гайка М10.6Н.6.019                | 12                   |
| ПП.55.01.01          | Болт специальный                  | 1                    |
| ГОСТ 50 273          | Гайка М10.6Н.6.019                | 1                    |
| DS308170095          | Редуктор                          | 1                    |
| ГОСТ 23.360          | Шпонка 10х8х50                    | 1                    |
| ГОСТ 23.360          | Шпонка 14х9х114                   | 1                    |
| ПП.55.00.04          | Шайба регулировочная              | 2 макс               |
| ПП.55.00.03          | Звездочка z=10 t=38,1 φ50 (внутр) | 1                    |
| ПП.06.05.00-01       | Звездочка z=9 t=38,1 φ50 (внутр)  | 1                    |
| ПП.08.00.02          | Шайба                             | 1                    |
| ГОСТ 6402            | Шайба 12 65Г 019                  |                      |
| ГОСТ 7796            | Болт М12х25.58.019                | 1                    |

До 2019 года ставили редуктор конический  
Н094.40.000 сборка №213

Сница в сборе ПП.62.00.00А применяют с 2019г

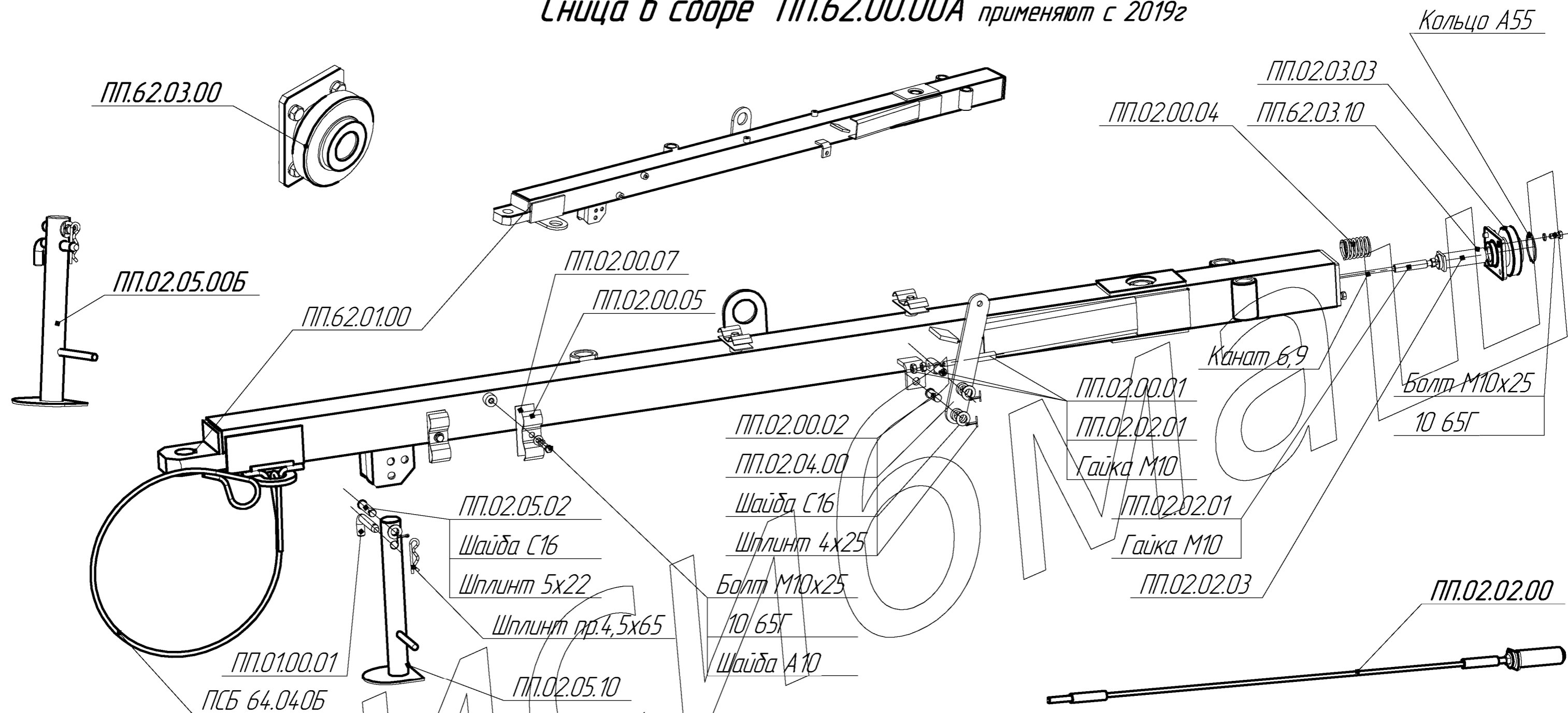

Сница в сборе ПП.02.00.00А применяли с 2015 по 2019г



Таблица к рисунку Сница в сборе ПП.62.00.00 (применяют с 2019г )

| Обозначение;<br>ГОСТ | Наименование      | Кол-во<br>на изделие | Обозначение;<br>ГОСТ | Наименование       | Кол-во<br>на изделие | Обозначение;<br>ГОСТ | Наименование                 | Кол-во<br>на изделие |
|----------------------|-------------------|----------------------|----------------------|--------------------|----------------------|----------------------|------------------------------|----------------------|
| ПП.62.00.00          | Сница в сборе     | 1                    | ПП.02.00.05          | Обжим              | 4                    | ПП.02.02.00          | Трос в сборе                 | 1                    |
| ПП.62.01.00          | Сница             | 1                    | ПП.02.00.07          | Пластина           | 4                    | ПП.02.02.01          | Стержень                     | 2                    |
| ПСБ.64.040Б          | Трос страховочный | 1                    | ГОСТ 7798            | Болт М10х25.58.019 | 4                    | ПП.02.02.03          | Фиксатор                     | 1                    |
|                      |                   |                      | ГОСТ 6402            | Шайба 10 65Г 019   | 4                    | ГОСТ 5915            | Гайка М10.6Н.6.019           | 1                    |
| ПП.02.05.00Б         | Нога              | 1                    | ГОСТ 11371           | Шайба С10.02.019   | 4                    | ГОСТ 3066            | Канат 6-9-Г-В-Н-1568 L=790мм | 1                    |
| ПП.01.00.01          | Ручка             | 1                    | ПП.02.00.02          | Шкворень           | 1                    |                      |                              |                      |
| ПП.02.05.10          | Нога              | 1                    | ГОСТ 5915            | Гайка М10.6Н.6.019 | 2                    | ПП.62.03.00          | Фланец                       | 1                    |
| ПП.02.05.02          | Ось               | 1                    | ПП.02.04.00          | Рычаг              | 1                    | ПП.62.03.10          | Фланец                       | 1                    |
| ГОСТ 11371           | Шайба С16.02.019  | 1                    | ПП.02.00.01          | Стержень           | 1                    | ПП.02.03.03          | Кольцо                       | 1                    |
| ГОСТ 397             | Шплинт 5х22.019   | 1                    | ГОСТ 11371           | Шайба С16.02.019   | 2                    | ГОСТ 13942           | Кольцо А55                   | 1                    |
| ОСТ 23.2-79          | Шплинт пружинный  | 1                    | ГОСТ 397             | Шплинт 4х25.019    | 2                    | ГОСТ 7798            | Болт М10х25.108.019          | 4                    |
|                      |                   |                      | ПП.02.00.04          | Пружина сжатия     | 1                    | ГОСТ 6402            | Шайба 10 65Г 019             | 4                    |

Таблица к рисунку Сница в сборе ПП.02.00.00А (применяли с 2015г по 2019г)

| Обозначение;<br>ГОСТ  | Наименование        | Кол-во<br>на изделие |
|---|---------------------|----------------------|
| ПП.02.00.00А  | Сница в сборе       | 1                    |
| ПП.02.01.00А  | Сница               | 1                    |
| ПП.02.03.00   | Фланец              | 1                    |
| ПП.02.03.01   | Втулка              |                      |
| ПП.02.03.02   | Фланец              | 1                    |
| ПП.02.03.03   | Кольцо              | 1                    |
| ГОСТ 13942  | Кольцо А55          | 1                    |
| ГОСТ 7798   | Болт М10х25.108.019 | 4                    |
| ГОСТ 6402   | Шайба 10 65Г 019    | 4                    |
| Остальные комплектующие узла полностью совпадают с ПП.62.00.00. |                     |                      |

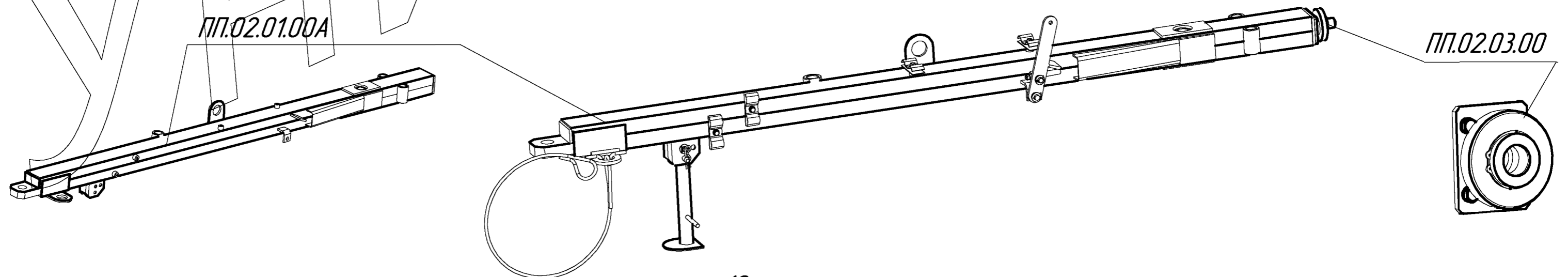
Сница в сборе ПП.02.00.00 (применяемая до 2015г ) принципиальных конструктивных изменений не имеет и вполне может быть заменена сницей ПП.02.00.00А.

**Вал промежуточный ПП.63.00.00** применяется с 2019 г.

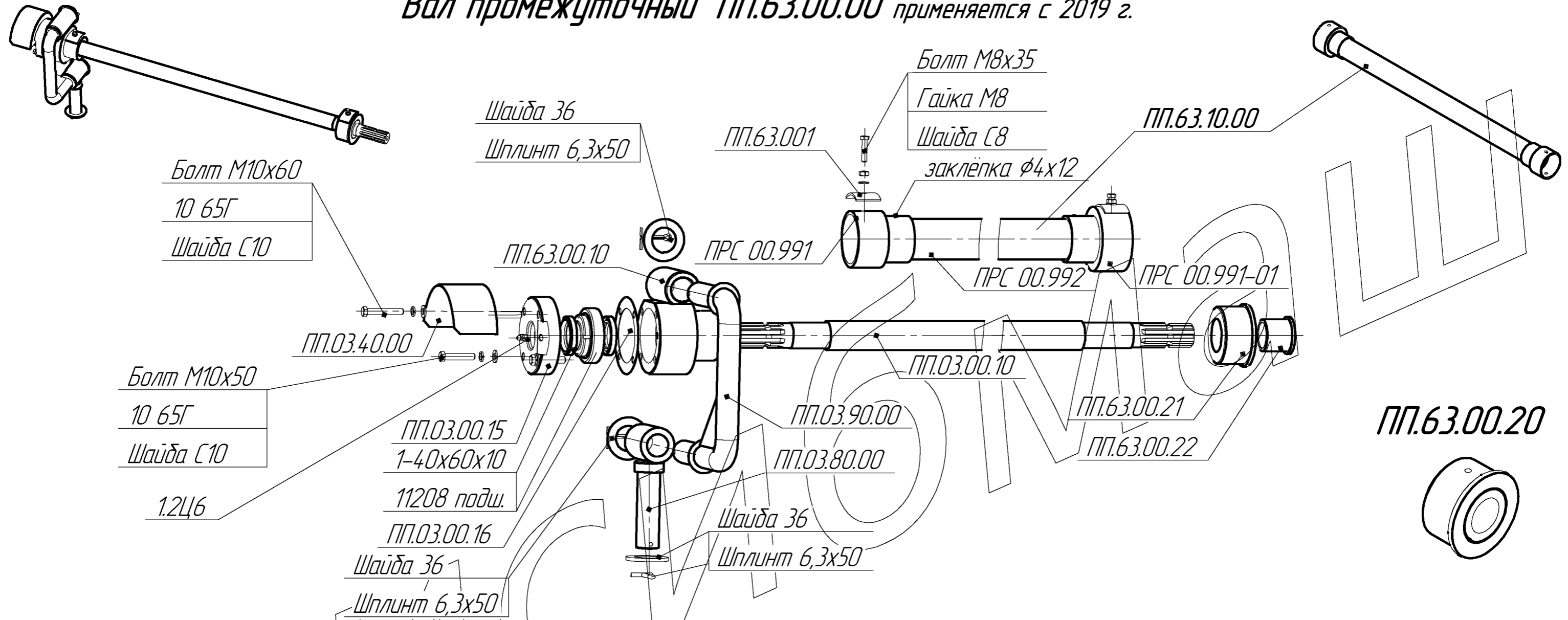

**Вал промежуточный ПП.03.00.00А** применялся до 2019 г.



Таблица к рисунку **Вал промежуточный ПП.63.00.00** применяется с 2019 г.

| Обозначение;<br>ГОСТ | Наименование             | Кол-во<br>на изделие | Обозначение;<br>ГОСТ | Наименование                          | Кол-во<br>на изделие | Обозначение;<br>ГОСТ | Наименование                            | Кол-во<br>на изделие |
|----------------------|--------------------------|----------------------|----------------------|---------------------------------------|----------------------|----------------------|---|----------------------|
| <b>ПП.63.00.00</b>   | <b>Вал промежуточный</b> | <b>1</b>             | ПП.63.00.10          | Корпус                                | 1                    | ГОСТ 10 299          | Заклёпка алюминиевая $\phi 4 \times 12$ | 4                    |
| ГОСТ 7798            | Болт М10х60.58.019       | 2                    | ГОСТ 11371           | Шайба С36.02.019                      | 3                    |                      |   |                      |
| ГОСТ 6402            | Шайба 10 65Г 019         | 4                    | ГОСТ 397             | Шплинт 6,3х50.019                     | 3                    | ГОСТ 7798            | Болт М8х35.58.019                       | 2                    |
| ГОСТ 11371           | Шайба С10.02.019         | 4                    | ПП.03.90.00          | Опора                                 | 1                    | ГОСТ 5915            | Гайка М8.6Н.6.019                       | 2                    |
| ПП.03.40.00          | Защита                   | 1                    | ПП.03.80.00          | Шарнир                                | 1                    | ГОСТ 11371           | Шайба С8.02.019                         | 2                    |
| ГОСТ 7798            | Болт М10х50.58.019       | 2                    | ПП.03.00.10          | Вал                                   | 1                    | ПП.63.00.01          | Накладка                                | 2                    |
| ГОСТ 19853           | Маслёнка 1.2 Ц6          | 1                    |                      |                                       |                      |                      |   |                      |
| ПП.03.00.15          | Крышка                   | 1                    | <b>ПП.63.10.00</b>   | <b>Ограждение вала промежуточного</b> | <b>1</b>             | <b>ПП.63.00.20</b>   | <b>Опора</b>                            | <b>1</b>             |
| ГОСТ 8752            | Манжета 1-40-60-10       | 2                    | ПРС 00.991           | Втулка                                | 1                    | ПП.63.00.21          | Корпус                                  | 1                    |
| ГОСТ 28428           | Подшипник 11208          | 1                    | ПРС 00.992           | Труба полиэтиленовая                  | 1                    | ПП.63.00.22          | Втулка                                  | 1                    |
| ПП.03.00.16          | Прокладка                | 1                    | ПРС 00.991-01        | Втулка                                | 1                    | ПП.02.03.03          | Кольцо                                  | 1                    |

Таблица к рисунку **Вал промежуточный ПП.03.00.00А** применялся до 2019 г.

| Обозначение;<br>ГОСТ | Наименование             | Кол-во<br>на изделие | Обозначение;<br>ГОСТ | Наименование       | Кол-во<br>на изделие | Обозначение;<br>ГОСТ | Наименование      | Кол-во<br>на изделие |
|----------------------|--------------------------|----------------------|----------------------|--------------------|----------------------|----------------------|-------------------|----------------------|
| <b>ПП.03.00.00</b>   | <b>Вал промежуточный</b> | <b>1</b>             | ПП.03.00.20          | Корпус             | 1                    | ПП.03.00.10          | Вал               | 1                    |
| ГОСТ 7798            | Болт М10х60.58.019       | 2                    | ГОСТ 8752            | Манжета 1-40-60-10 | 2                    | ПП.03.60.00          | Кожух             |                      |
| ГОСТ 6402            | Шайба 10 65Г 019         | 4                    | ГОСТ 28428           | Подшипник 11208    | 1                    | ГОСТ 7796            | Болт М8х35.58.019 | 1                    |
| ГОСТ 11371           | Шайба С10.02.019         | 4                    | ПП.03.00.16          | Прокладка          | 1                    | ГОСТ 5915            | Гайка М8.6Н.6.019 | 1                    |
| ПП.03.40.00          | Защита                   | 1                    | ГОСТ 11371           | Шайба С36.02.019   | 3                    | ГОСТ 11371           | Шайба С8.02.019   | 1                    |
| ГОСТ 7798            | Болт М10х50.58.019       | 2                    | ГОСТ 397             | Шплинт 6,3х50.019  | 3                    | ГОСТ 8882            | Подшипник 180208  | 1                    |
| ГОСТ 19853           | Маслёнка 1.2 Ц6          | 1                    | ПП.03.90.00          | Опора              | 1                    | ГОСТ 13943           | Кольцо А80        | 1                    |
| ПП.03.00.15          | Крышка                   | 1                    | ПП.03.80.00          | Шарнир             | 1                    |                      |                   |                      |

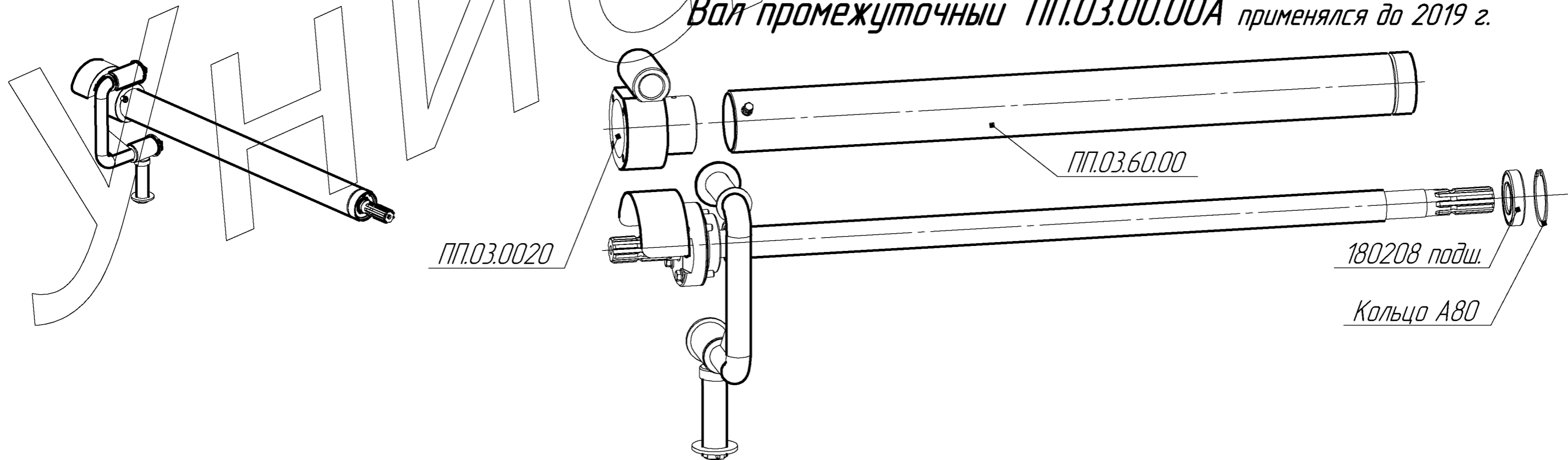
# Электрооборудование пресс-подборщика ПР-150М

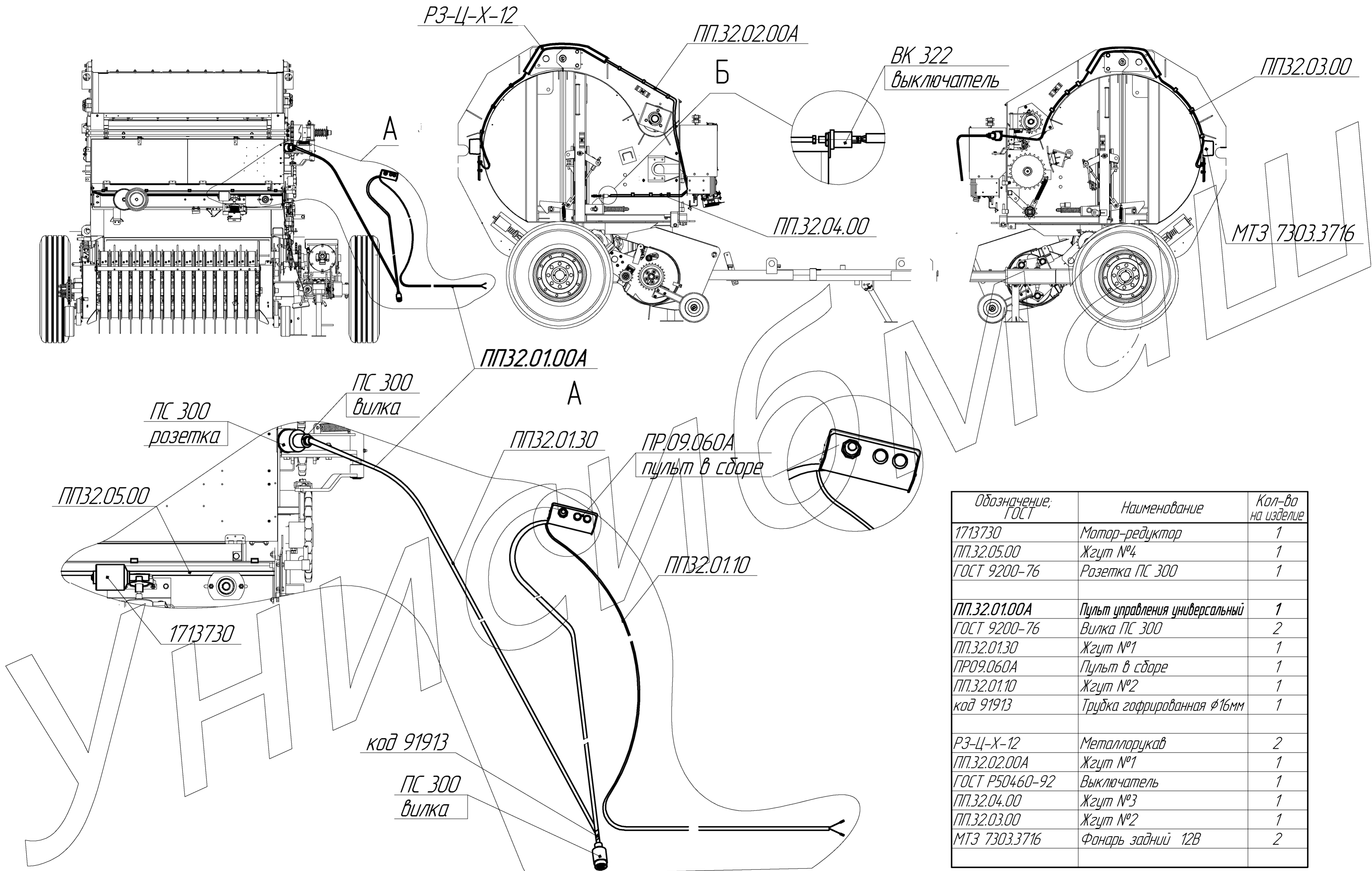

| Обозначение;<br>ГОСТ | Наименование                     | Кол-во<br>на изделие |
|----------------------|----------------------------------|----------------------|
| 1713730              | Мотор-редуктор                   | 1                    |
| ПП.32.05.00          | Жгут №4                          | 1                    |
| ГОСТ 9200-76         | Розетка ПС 300                   | 1                    |
| ПП.32.01.00А         | Пульт управления универсальный   | 1                    |
| ГОСТ 9200-76         | Вилка ПС 300                     | 2                    |
| ПП.32.01.30          | Жгут №1                          | 1                    |
| ПР.09.060А           | Пульт в сборе                    | 1                    |
| ПП.32.01.10          | Жгут №2                          | 1                    |
| код 91913            | Трубка гофрированная $\phi$ 16мм | 1                    |
| РЗ-Ц-Х-12            | Металлорукав                     | 2                    |
| ПП.32.02.00А         | Жгут №1                          | 1                    |
| ГОСТ Р50460-92       | Выключатель                      | 1                    |
| ПП.32.04.00          | Жгут №3                          | 1                    |
| ПП.32.03.00          | Жгут №2                          | 1                    |
| МТЗ 7303.3716        | Фонарь задний 12В                | 2                    |

# Механизм обмотки ПП.10.00.00М

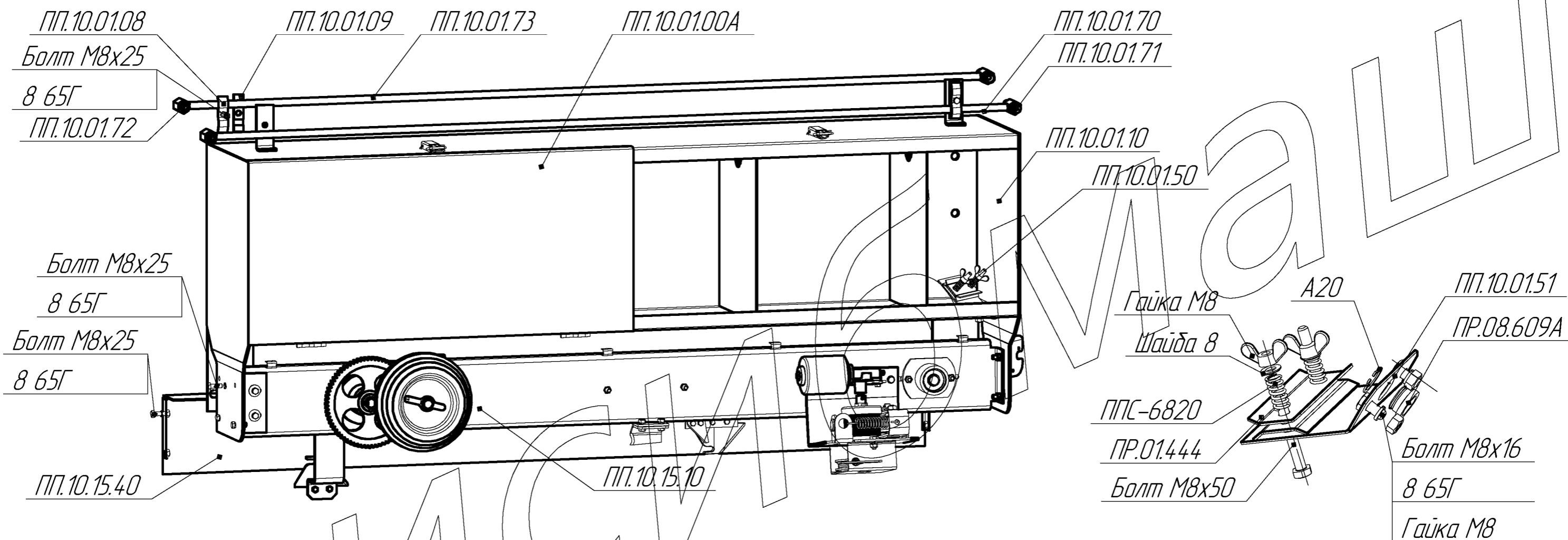

| Обозначение;<br>ГОСТ | Наименование     | Кол-во<br>на изделие | Обозначение;<br>ГОСТ | Наименование              | Кол-во<br>на изделие | Обозначение;<br>ГОСТ | Наименование      | Кол-во<br>на изделие |
|----------------------|------------------|----------------------|----------------------|---------------------------|----------------------|----------------------|-------------------|----------------------|
| ПП.10.00.00М         | Механизм обмотки | 1                    | ПП.10.01.50          | Тормозок шпегата          | 1                    | ГОСТ 7796            | Болт М8х50.58.019 | 2                    |
|                      |                  |                      | ПП.10.01.51          | Основание                 | 1                    |                      |                   |                      |
| ПП.10.01.00А         | Ящик             | 1                    | ПР.08.609А           | Глазок шпегата            | 1                    | ГОСТ 3032            | Гайка М8.6Н.6019  | 2                    |
| ПП.10.01.10          | Каркас ящика     | 1                    | ПР.01.444            | Планка прижимная          | 2                    |                      |                   |                      |
| ПП.10.01.70          | Трубка           | 2                    | ППС-6820             | Пружина собачки включения | 2                    | ГОСТ 5915            | Гайка М8.6Н.6019  | 2                    |
| ПП.10.01.71          | Штуцер           | 2                    |                      |                           |                      |                      |                   |                      |
| ПП.10.01.72          | Штуцер           | 2                    | ПП.10.15.10          | Аппарат обматывающий      | 1                    | ГОСТ 6402            | Шайба 8 65Г 019   | 12                   |
| ПП.10.01.73          | Маслопровод      | 2                    | ПП.10.15.40          | Защита                    | 1                    |                      |                   |                      |
|                      |                  |                      |                      |                           |                      | ГОСТ 11371           | Шайба С8.02.019   | 4                    |
| ПП.10.01.08          | Обхват           | 2                    | ГОСТ 7796            | Болт М8х16.58.019         | 2                    |                      |                   |                      |
| ПП.10.01.09          | Резина           | 4                    | ГОСТ 7796            | Болт М8х25.58.019         | 10                   | ГОСТ 13942           | Кольцо А20        | 1                    |



# Аппарат обматывающий ПП.10.15.10

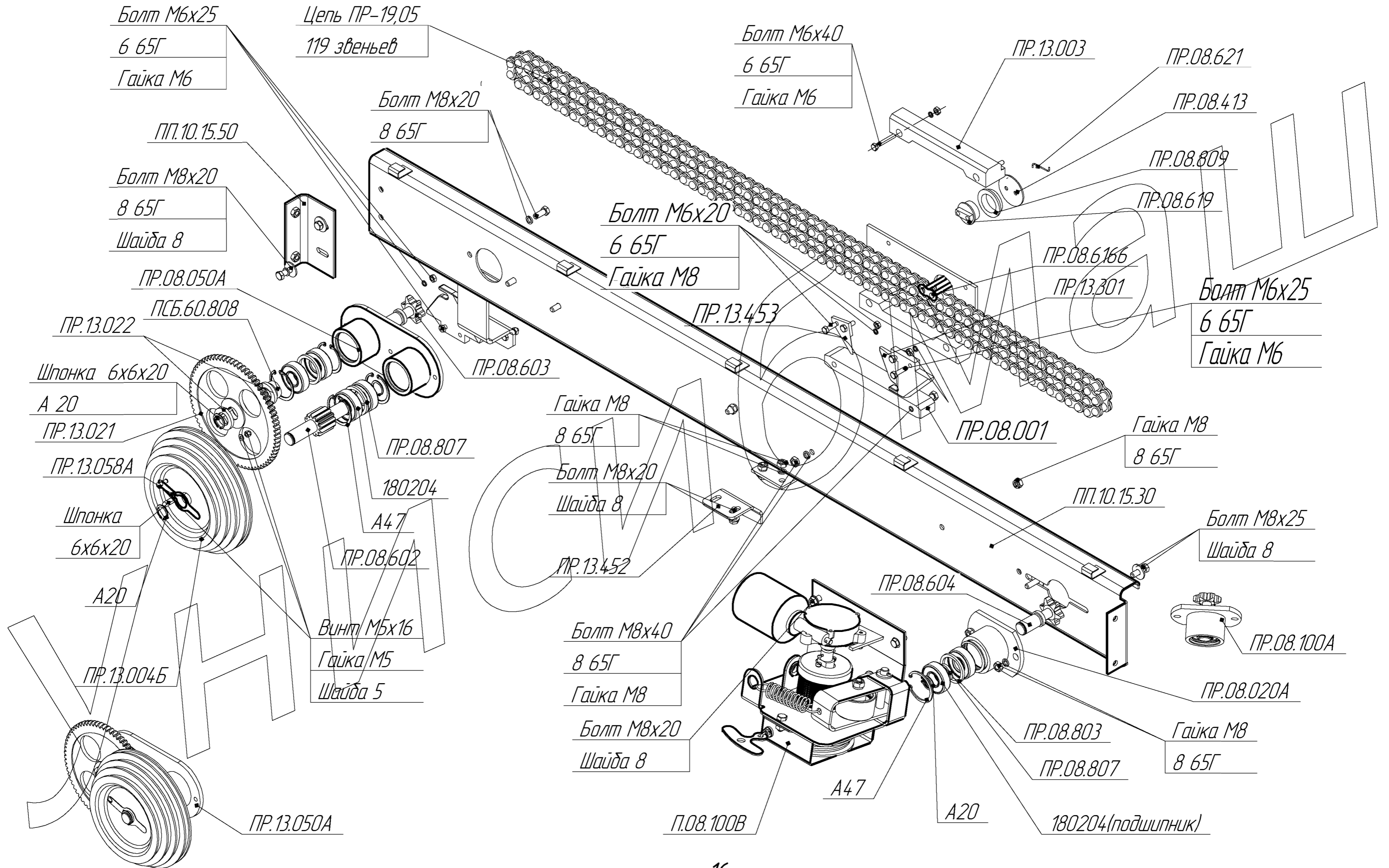

*Таблица к рисунку Аппарат обматывающий ПП.10.15.10*

| <i>Обозначение;<br/>ГОСТ</i> | <i>Наименование</i>                | <i>Кол-во<br/>на изделие</i> | <i>Обозначение;<br/>ГОСТ</i> | <i>Наименование</i>       | <i>Кол-во<br/>на изделие</i> | <i>Обозначение;<br/>ГОСТ</i> | <i>Наименование</i>                  | <i>Кол-во<br/>на изделие</i> |
|------------------------------|------------------------------------|------------------------------|------------------------------|---------------------------|------------------------------|------------------------------|--------------------------------------|------------------------------|
| <i>ПП.10.15.10</i>           | <i>Аппарат обматывающий</i>        | <i>1</i>                     |                              |                           |                              |                              |                                      |                              |
|                              |                                    |                              | <i>ПР.08.807</i>             | <i>Кольцо</i>             | <i>2</i>                     | <i>ГОСТ 6958</i>             | <i>Шайба С8.02.019</i>               | <i>4</i>                     |
| <i>ПП.10.15.20</i>           | <i>Каретка</i>                     | <i>1</i>                     | <i>ПР.13.022</i>             | <i>Кольцо распорное</i>   | <i>2</i>                     |                              |                                      |                              |
| <i>ПР.13.003</i>             | <i>Полоз</i>                       | <i>2</i>                     | <i>ПР.13.021</i>             | <i>Шестерня</i>           | <i>1</i>                     | <i>ГОСТ 11371</i>            | <i>Шайба С5.02.019</i>               | <i>1</i>                     |
| <i>ПР.13.414</i>             | <i>Плата</i>                       | <i>1</i>                     | <i>ПСБ 60.808</i>            | <i>Втулка</i>             | <i>2</i>                     | <i>ГОСТ 11371</i>            | <i>Шайба С8.02.019</i>               | <i>8</i>                     |
| <i>ПР.08.621</i>             | <i>Замок</i>                       | <i>1</i>                     | <i>ПР.08.050А</i>            | <i>Фланец подшипников</i> | <i>1</i>                     |                              |                                      |                              |
| <i>ПР.08.413</i>             | <i>Шайба</i>                       | <i>1</i>                     | <i>ПР.08.603</i>             | <i>Ось шестерни</i>       | <i>2</i>                     | <i>ГОСТ 13942</i>            | <i>Кольцо А20</i>                    | <i>4</i>                     |
| <i>ПР.08.809</i>             | <i>Ролик</i>                       | <i>1</i>                     | <i>ПР.13.301</i>             | <i>Поводок</i>            | <i>1</i>                     |                              |                                      |                              |
| <i>ПР.08.619</i>             | <i>Спецзвено</i>                   | <i>1</i>                     |                              |                           |                              | <i>ГОСТ 13943</i>            | <i>Кольцо А47</i>                    | <i>6</i>                     |
| <i>ПР.08.6166</i>            | <i>Вилка соединительного звена</i> | <i>1</i>                     |                              |                           |                              |                              |                                      |                              |
| <i>ПР.13.301</i>             | <i>Поводок</i>                     | <i>1</i>                     | <i>ГОСТ 7796</i>             | <i>Болт М8х20.58.019</i>  | <i>11</i>                    | <i>ГОСТ 8882</i>             | <i>Подшипник 180204</i>              | <i>6</i>                     |
| <i>ПР.13.453</i>             | <i>Нож</i>                         | <i>1</i>                     | <i>ГОСТ 7796</i>             | <i>Болт М8х25.58.019</i>  | <i>4</i>                     |                              |                                      |                              |
|                              |                                    |                              | <i>ГОСТ 7796</i>             | <i>Болт М8х40.58.019</i>  | <i>2</i>                     | <i>ГОСТ 23360</i>            | <i>Шпонка 6х6х20</i>                 | <i>2</i>                     |
| <i>ПР.08.001</i>             | <i>Делитель</i>                    | <i>1</i>                     |                              |                           |                              |                              |                                      |                              |
|                              |                                    |                              | <i>ГОСТ 7798</i>             | <i>Болт М6х20.58.019</i>  | <i>2</i>                     | <i>ГОСТ 13568</i>            | <i>Цепь ПР-19,05-3180 (119 звен)</i> | <i>1</i>                     |
| <i>ПР.08.100А</i>            | <i>Звёздочка натяжная</i>          | <i>1</i>                     | <i>ГОСТ 7798</i>             | <i>Болт М6х25.58.019</i>  | <i>4</i>                     |                              |                                      |                              |
| <i>ПР.08.020А</i>            | <i>Корпус подшипников</i>          | <i>1</i>                     | <i>ГОСТ 7798</i>             | <i>Болт М6х40.58.019</i>  | <i>4</i>                     |                              |                                      |                              |
| <i>ПР.08.604</i>             | <i>Ось-звёздочка</i>               | <i>1</i>                     |                              |                           |                              |                              |                                      |                              |
| <i>ПР.08.803</i>             | <i>Втулка распорная</i>            | <i>1</i>                     | <i>ГОСТ 17473</i>            | <i>Винт М5х16.019</i>     | <i>1</i>                     |                              |                                      |                              |
| <i>ПР.08.807</i>             | <i>Кольца</i>                      | <i>1</i>                     |                              |                           |                              |                              |                                      |                              |
|                              |                                    |                              | <i>ГОСТ 5915</i>             | <i>Гайка М6.6Н.6019</i>   | <i>10</i>                    |                              |                                      |                              |
| <i>П.08.100В</i>             | <i>Привод</i>                      | <i>1</i>                     | <i>ГОСТ 5915</i>             | <i>Гайка М8.6Н.6019</i>   | <i>8</i>                     |                              |                                      |                              |
| <i>ПР.13.452</i>             | <i>Упор</i>                        | <i>1</i>                     |                              |                           |                              |                              |                                      |                              |
|                              |                                    |                              | <i>ГОСТ Р 50273</i>          | <i>Гайка М5-.6Н.NF</i>    | <i>1</i>                     |                              |                                      |                              |
| <i>ПР.13.050А</i>            | <i>Редуктор</i>                    | <i>1</i>                     |                              |                           |                              |                              |                                      |                              |
| <i>ПР.13.004Б</i>            | <i>Шкив</i>                        | <i>1</i>                     | <i>ГОСТ 6402</i>             | <i>Шайба 6 65Г 019</i>    | <i>10</i>                    |                              |                                      |                              |
| <i>ПР.13.058А</i>            | <i>Флажок</i>                      | <i>1</i>                     | <i>ГОСТ 6402</i>             | <i>Шайба 8 65Г 019</i>    | <i>15</i>                    |                              |                                      |                              |
| <i>ПР.08.602</i>             | <i>Вал-шестерня</i>                | <i>1</i>                     |                              |                           |                              |                              |                                      |                              |

# Привод П.08.100В



Таблица к рисунку Привод П.08.100В

| Обозначение,<br>ГОСТ | Наименование           | Кол-во<br>на изделие | Обозначение;<br>ГОСТ | Наименование                    | Кол-во<br>на изделие | Обозначение;<br>ГОСТ | Наименование          | Кол-во<br>на изделие |
|----------------------|------------------------|----------------------|----------------------|---------------------------------|----------------------|----------------------|-----------------------|----------------------|
| П.08.100В            | Привод                 | 1                    |                      |                                 |                      | ГОСТ 9650            | Ось 2-12h12x85.35.019 | 1                    |
| ПР.13.130            | Мотор-редуктор в сборе | 1                    | DIN 3055             | Канат стальной $\phi 3; L=1550$ | 1                    |                      |                       |                      |
| 1713730              | Мотор-редуктор         | 1                    | ПР.08.015            | Захват                          | 1                    | ГОСТ 6402            | Шайба 5 65Г 019       | 2                    |
| ПР.13.057            | Переходник             | 1                    | ПР.08.501            | Пружина спиральная              | 1                    | ГОСТ 6402            | Шайба 6 65Г 019       | 4                    |
| ПР.13.055Э           | Гайка                  | 1                    | ПР08.80А             | Корпус возвратного мех-зма      | 1                    | ГОСТ 6402            | Шайба 8 65Г 019       | 8                    |
| ПР.08.408            | Крышка                 | 1                    |                      |                                 |                      | ГОСТ 6402            | Шайба 10 65Г 019      | 1                    |
| ПР.08.004В           | Корпус                 | 1                    | ПР.13.070            | Ролик прижимной                 | 1                    |                      |                       |                      |
| ПР.08.412В           | Колпачок               | 1                    | ПР.13.604            | Ось                             | 1                    | ГОСТ 6958            | Шайба С6.02.019       | 6 макс               |
| ПР.08.415А           | Язычок                 | 1                    | ПР.13.804            | Прижим                          | 1                    |                      |                       |                      |
| ПР.08.614А           | Пружина                | 1                    | ПС.00.241            | Втулка распорная                | 1                    | ГОСТ 11371           | Шайба С6.02.019       | 1                    |
| ПР.13.446В           | Стакан                 |                      | ПР.13.415            | Скоба                           |                      | ГОСТ 11371           | Шайба С8.02.019       | 4(+4рез)             |
| ПР.13.040А           | Кронштейн привода      | 1                    | ПС.02.201            | Пружина                         | 1                    | ГОСТ 11371           | Шайба С12.02.019      | 6(макс)              |
| ПР.13.611            | Глазок шпагата         | 1                    | ГОСТ 1491            | Винт М5х10.58.019               | 2                    | ГОСТ 397             | Шплинт 3,2х20         | 3                    |
| П.08.090             | Ось привода            | 1                    | ГОСТ 7796            | Болт М8х20.58.019               | 2                    | ГОСТ 23360           | Шпонка 6х6х10         | 1                    |
| ПР.08.070А           | Механизм возвратный    | 1                    | ГОСТ 7796            | Болт М8х25.58.019               | 1                    | ГОСТ 13942           | Кольцо А20            | 3                    |
| ПР.08.615            | Спецболт               | 1                    | ГОСТ 7798            | Болт М6х20.58.019               | 2                    |                      |                       |                      |
| ПР.08.411            | Колпачок               | 1                    |                      |                                 |                      |                      |                       |                      |
| ПР.08.614А           | Пружина                | 1                    | ГОСТ 5915            | Гайка М6.6Н.6019                | 4                    | ГОСТ 13943           | Кольцо А47            | 4                    |
| ПР.08.415А           | Язычок                 | 1                    | ГОСТ 5915            | Гайка М8.Н6.019                 | 1                    |                      |                       |                      |
| ПР08.003 В           | Шкив малый             | 1                    | ГОСТ 5915            | Гайка М10.6Н.6019               | 1                    | ГОСТ 8882            | Подшипник 180204      | 3                    |

# Камера в сборе ПП.11.00.00-01 (под спец.цель)

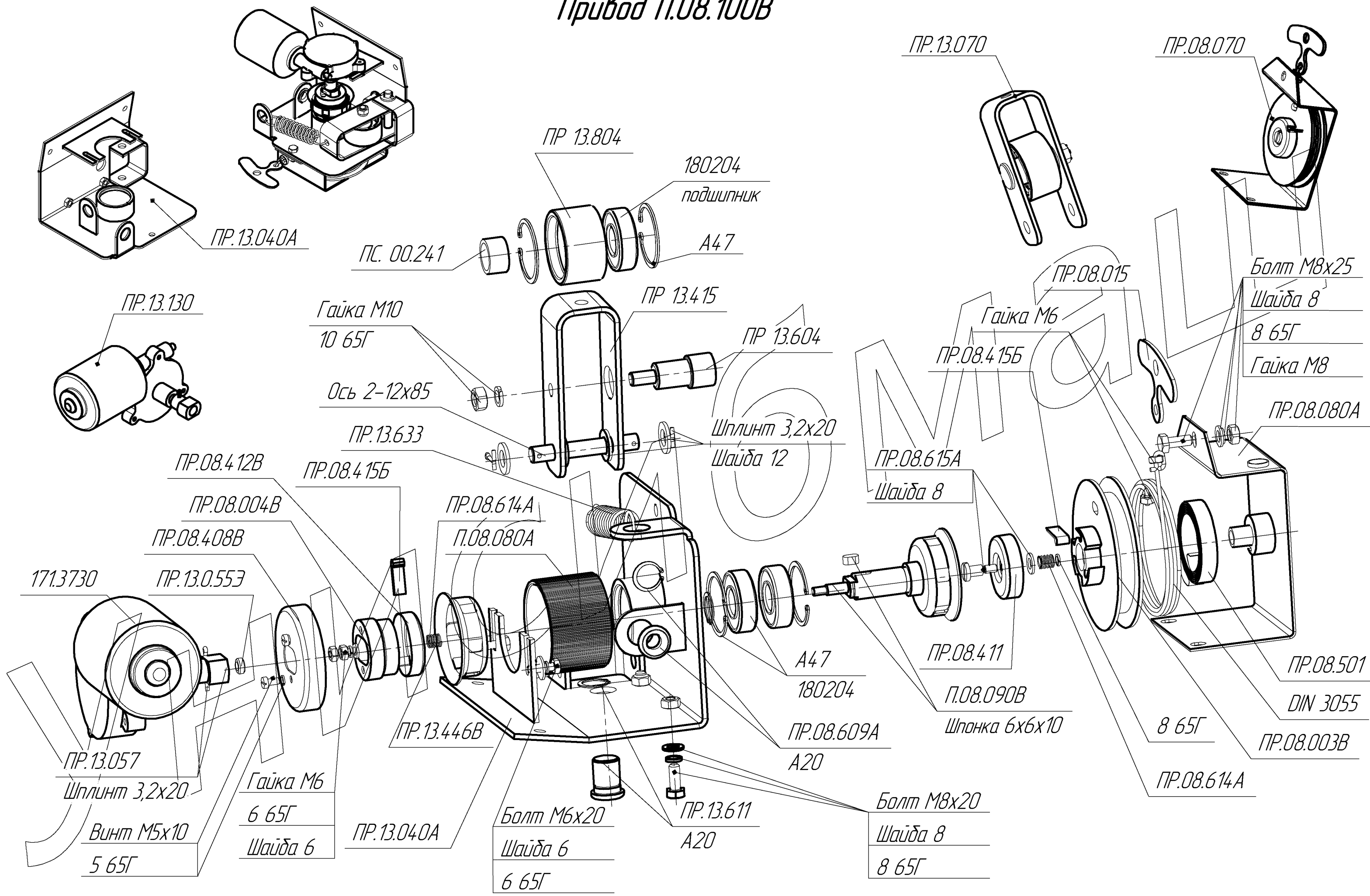

Таблица к рисунку Камера в сборе ПП.11.00.00 -01

| Обозначение;<br>ГОСТ | Наименование             | Кол-во<br>на изделие | Обозначение;<br>ГОСТ | Наименование                        | Кол-во<br>на изделие | Обозначение;<br>ГОСТ                              | Наименование             | Кол-во<br>на изделие | Обозначение;<br>ГОСТ | Наименование              | Кол-во<br>на изделие |
|----------------------|--------------------------|----------------------|----------------------|-------------------------------------|----------------------|---|--------------------------|----------------------|----------------------|---------------------------|----------------------|
| ПП.11.00.00-01       | Камера в сборе           | 1                    | ПП.24.00.00          | Замок камеры прессования            | 1                    | ПП.13.00.00-01                                    | Вал ведущий(спец.цепь)   | 1                    | ГОСТ 6958            | Шайба С8.02.019           | 9                    |
| ПП.11.01.00          | Полукамера передняя      | 1                    | ПП.24.01.00          | Крюк                                | 1                    | ПП.11.00.08-01                                    | Чистик                   | 1                    | ГОСТ 6958            | Шайба С10.02.019          | 1                    |
| ПП.27.00.00.А        | Шарнир                   | 3                    | ПР.03.608            | Пружина                             | 1                    | ПП.11.00.08                                       | Чистик                   | 1                    |                      |                           |                      |
| ПП.27.00.50.А        | Шарнир                   | 6                    | ПП.24.02.00          | Тяга                                | 1                    | ПП.09.00.00А                                      | Валец верхний в сборе    | 1                    | ГОСТ 11371           | Шайба С10.02.019          | 2                    |
| ПП.27.00.06          | Пруток                   | 3                    | ПП.24.00.09          | Контргайка                          | 1                    | ПП.11.00.09                                       | Пластина регулировочная  | 2 макс               | ГОСТ 11371           | Шайба С12.02.019          | 3                    |
|                      |                          |                      | ПС 02.202            | Скоба                               | 1                    |   |                          |                      | ГОСТ 11371           | Шайба С16.02.019          | 3                    |
| ПП.26.00.00.А        | Шарнир силовой в сборе   | 2                    | ПП.24.00.01          | Ось                                 | 1                    | ПП.24.00.00А                                      | Замок камеры прессования | 1                    | ГОСТ 11371           | Шайба С20.02.019          | 1                    |
| ПП.26.00.01          | Пластина                 | 2                    | ПП.24.04.00          | Шпилька в сборе                     | 1                    | ПП.24.03.00А                                      | Скоба левая              | 1                    | ГОСТ 11371           | Шайба С24.02.019          | 4                    |
| ПП.26.00.04          | Пластина                 | 2                    | ПР.02.437            | Тарелка                             | 2                    | ПП.24.01.00-01                                    | Крюк                     | 1                    |                      |                           |                      |
|                      |                          |                      | ПП.24.00.06          | Пружина                             | 1                    | Остальные узлы и детали смотреть узел ПП.24.00.00 |                          |                      | ГОСТ 13942           | Кольцо А 25.019           | 1                    |
| ПП.02.00.05          | Обжим                    | 4                    |                      |                                     |                      |   |                          |                      | ГОСТ 13942           | Кольцо А 55.019           | 2                    |
|                      |                          |                      | ПП.19.00.00-01       | Натяжник в сборе                    | 1                    |   |                          |                      | ГОСТ 19853           | Масленка 1.2Ц6            | 3                    |
| ПП.22.00.00          | Успокоитель цепи         | 1                    | ПП.19.00.001         | Ось                                 | 1                    | ГОСТ 7796   | Болт М8х45.58.019        | 1                    |                      |                           |                      |
| ПП.22.01.00          | Успокоитель              | 1                    | ПП.17.01.00-01       | Звездочка Z=8; t=38.1; φ4.7 (внутр) | 1                    | ГОСТ 7796   | Болт М12х30.58.019       | 7                    |                      |                           |                      |
|                      |                          |                      |                      |                                     |                      | ГОСТ 7796   | Болт М12х35.58.019       | 8                    | ГОСТ 397             | Шплинт 3,2х20             | 1                    |
| ПП.12.00.00          | Полукамера задняя        | 1                    | ПП.18.00.00А         | Натяжник в сборе                    | 1                    | ГОСТ 7796   | Болт М16х40.58.019       | 4                    | ГОСТ 397             | Шплинт 3,2х22.019         | 2                    |
|                      |                          |                      | ПП.18.02.00          | Тяга                                | 1                    | ГОСТ 7796   | Болт М12х45.58.019       | 2                    | ГОСТ 397             | Шплинт 4х22.019           | 2                    |
| ПП.25.00.00          | Натяжник вала ведомого   | 2                    | ПП.17.00.04          | Ось                                 | 1                    | ГОСТ 7796   | Болт М12х75.58.019       | 2                    | ГОСТ 397             | Шплинт 4х25.019           | 1                    |
| ПП.25.03.00          | Шпилька в сборе          | 2                    | ПП.17.01.00          | Звездочка Z=9; t=38.1; φ4.7 (внутр) | 1                    | ГОСТ 7802   | Болт М8х20.58.019        | 9                    | ГОСТ 397             | Шплинт 5х36.019           | 2                    |
| ПП.25.00.02          | Чашка                    | 4                    | ПП.17.00.03          | Втулка                              | 1                    | ГОСТ 7802   | Болт М10х25.58.019       | 18                   |                      |                           |                      |
| ПП.25.00.03          | Пружина                  | 2                    | ПП.17.03.00          | Рычаг                               | 1                    | ГОСТ 7802   | Болт М10х30.58.019       | 4                    | ГОСТ 23360           | Шпонка 8х7х36             | 1                    |
| ПП.25.01.00          | Ползун                   | 2                    | ПП.18.00.01          | Ось                                 | 1                    | ГОСТ 7802   | Болт М12х30.58.019       | 3                    |                      |                           |                      |
|                      |                          |                      |                      |                                     |                      |   |                          |                      | DIN 3055             | Трос стальной φ8 L=1670мм | 1                    |
| ПП.14.00.00А-01      | Вал ведомый в сборе      | 1                    | ПП.23.01.00          | Размыкатель муфты                   | 1                    | ГОСТ 5915   | Гайка М8.6Н.6.019        | 15                   |                      |                           |                      |
| ПП.11.00.02          | Ось рычага гидроцилиндра | 2                    | ПП.23.01.10          | Толкатель                           | 1                    | ГОСТ 5915   | Гайка М10.6Н.6.019       | 13                   |                      |                           |                      |
| ПП.11.02.00          | Рычаг гидроцилиндра      | 1                    | ПП.23.01.04          | Втулка                              | 2                    | ГОСТ 5915   | Гайка М12.6Н.6.019       | 23                   |                      |                           |                      |
|                      |                          |                      | ПП.23.01.05          | Ось                                 | 2                    | ГОСТ 5915   | Гайка М16.6Н.6.019       | 13                   |                      |                           |                      |
| ПП.23.04.00          | Тяга в сборе             | 1                    | ПП.23.01.15          | Шайба регулировочная                | 4 макс.              | ГОСТ 6402   | Шайба 8 65Г 019          | 9                    |                      |                           |                      |
| ПП.23.04.01          | Основание                | 2                    | ПП.23.01.20А         | Кронштейн                           | 1                    | ГОСТ 6402   | Шайба 10 65Г 019         | 13                   |                      |                           |                      |
| ПП.23.04.02          | Пружина                  | 1                    | ПП.23.01.30          | Рычаг                               | 1                    | ГОСТ 6402   | Шайба 12 65Г 019         | 28                   |                      |                           |                      |
| ПП.23.04.0-01        | Пружина                  | 1                    | ПП.24.00.06          | Пружина                             | 1                    | ГОСТ 6402   | Шайба 16 65Г 019         | 3                    |                      |                           |                      |
| ПР.02.616            |                          | 1                    |                      |                                     |                      |   |                          |                      |                      |                           |                      |

**Валец верхний в сборе ПП.09.00.00-01 (применялся до 2015г)**

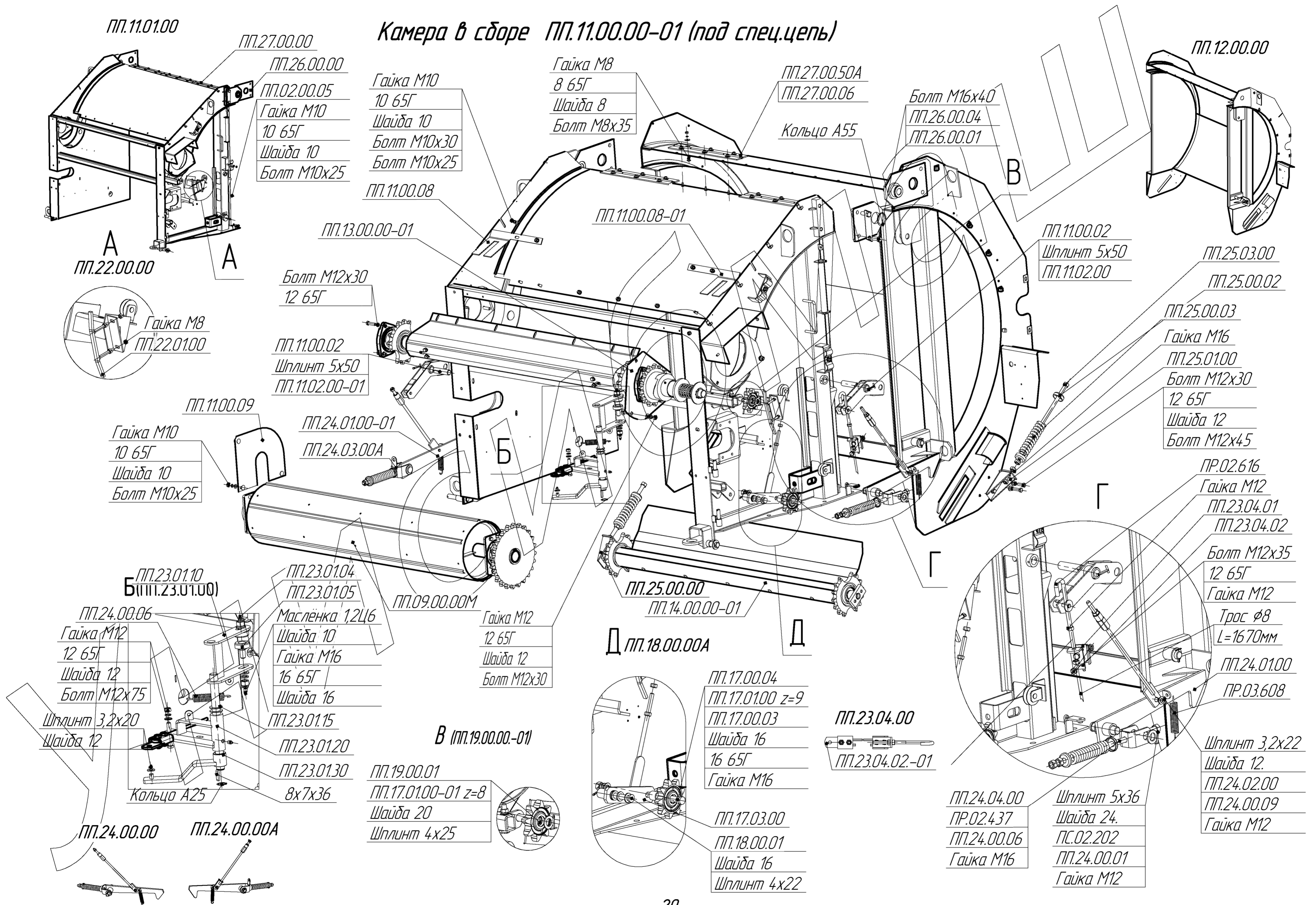
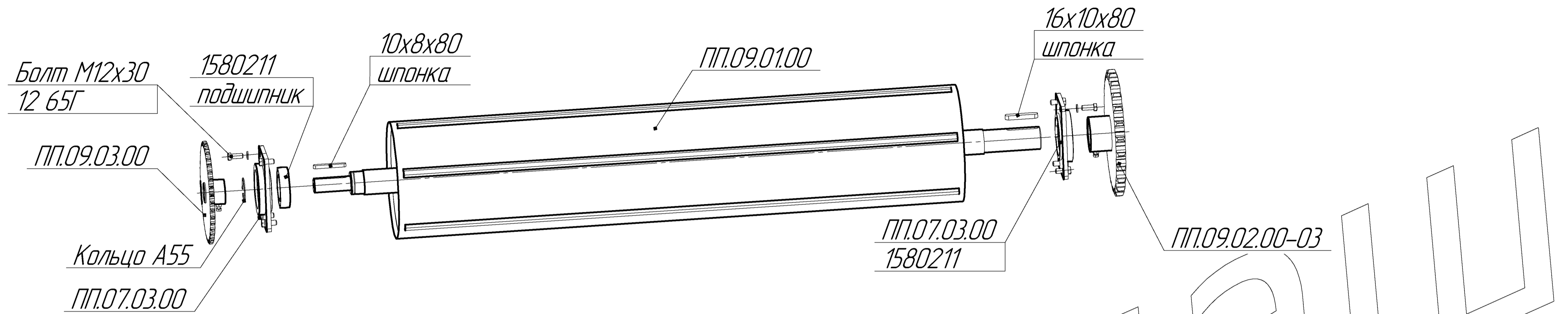

**Валец верхний в сборе ПП.09.00.00М (применялся с 2015г по 2018)**

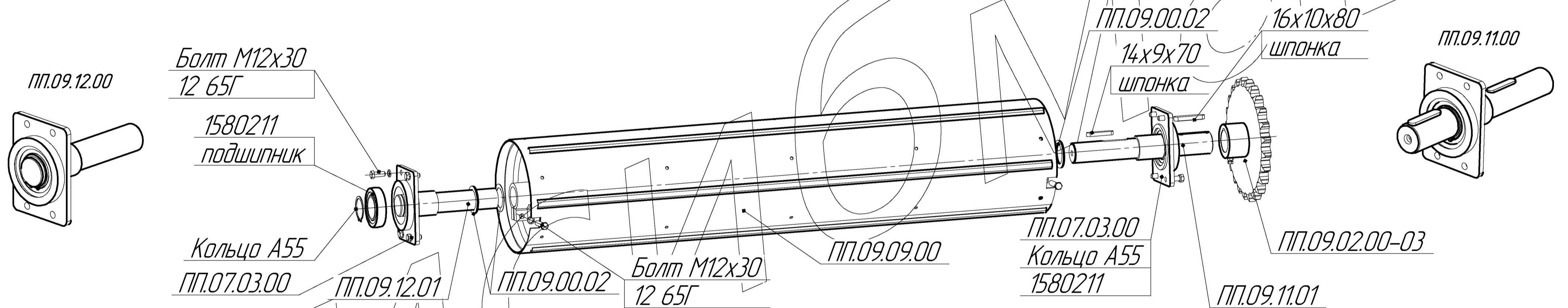

**Валец верхний в сборе ПП.09.00.00А (применяют с 2018 г)**

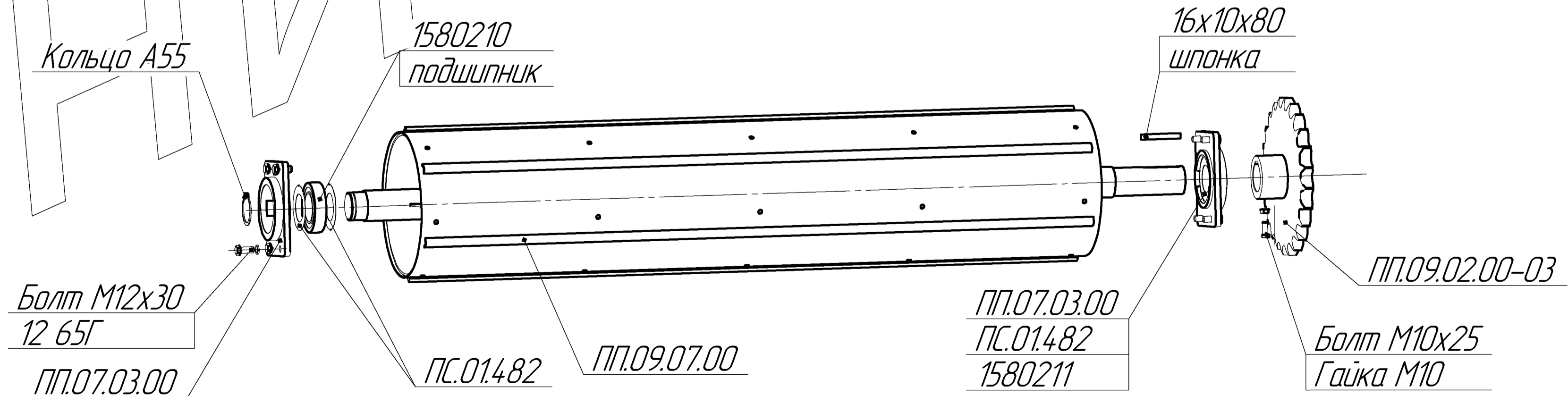

ПП09.00.00-01 до 2015 г

Таблицы к рисункам Валец верхний в сборе:  
 ПП09.00.00М с 2015 по 2018

ПП09.00.00А с 2018

| Обозначение;<br>ГОСТ | Наименование                         | Кол-во<br>на изделие | Обозначение;<br>ГОСТ | Наименование                       | Кол-во<br>на изделие | Обозначение;<br>ГОСТ | Наименование                       | Кол-во<br>на изделие |
|----------------------|--------------------------------------|----------------------|----------------------|------------------------------------|----------------------|----------------------|------------------------------------|----------------------|
| ПП.09.00.00-01       | Валец верхний в сборе                | 1                    | ПП.09.00.00М         | Валец верхний в сборе              | 1                    | ПП.09.00.00А         | Валец верхний в сборе              | 1                    |
| ПП.09.03.00          | Звёздочка z=40; t=19,05; φ35 (внутр) | 1                    | ПП.09.12.00          | Вал в сборе                        | 1                    | ГОСТ 13942           | Кольцо А55                         | 1                    |
| ГОСТ 13942           | Кольцо А55                           | 1                    | ПП.07.03.00          | Корпус подшипника малый            | 1                    | ГОСТ 7796            | Болт М12х30.58.019                 | 8                    |
| ГОСТ 7796            | Болт М12х30.58.019                   | 8                    | ПП.09.12.01          | Вал                                | 1                    | ГОСТ 6402            | Шайба 12 65Г 019                   | 8                    |
| ГОСТ 6402            | Шайба 12 65Г 019                     | 8                    |                      |                                    |                      | ПП.07.03.00          | Корпус подшипника малый            | 2                    |
| ПП.07.03.00          | Корпус подшипника малый              | 2                    | ПП.09.00.02          | Кольцо                             | 10(макс)             | ПС.01.482            | Кольцо                             | 4                    |
| ТУ 37.006.084        | Подшипник 1580211 ЕК7 С17            | 2                    | ПП.09.09.00          | Валец верхний                      | 1                    | ТУ 37.006.084        | Подшипник 1580211 ЕК7 С17          | 2                    |
| ГОСТ 23360           | Шпонка 10х8х80                       | 1                    | ПП.09.11.00          | Вал в сборе                        | 1                    | ПП.09.07.00          | Валец верхний                      | 1                    |
| ПП.09.01.00          | Валец верхний                        | 1                    | ПП.07.03.00          | Корпус подшипника малый            | 1                    | ГОСТ 23360           | Шпонка 16х10х80                    | 1                    |
| ГОСТ 23360           | Шпонка 16х10х80                      | 1                    | ПП.09.11.01          | Вал                                | 1                    | ГОСТ 7796            | Болт М10х25.58.019                 | 1                    |
| ПП.09.02.00-03       | Звёздочка z=24 t=38,1; φ55 (внутр)   | 1                    |                      |                                    |                      | ГОСТ 5915            | Гайка М10.6Н.6.019                 | 1                    |
|                      |                                      |                      | ПП.09.02.00-03       | Звёздочка z=24 t=38,1; φ55 (внутр) | 1                    | ПП.09.02.00-03       | Звёздочка z=24 t=38,1; φ55 (внутр) | 1                    |

|               |                           |    |
|---------------|---------------------------|----|
| ГОСТ 7796     | Болт М10х25.58.019        | 1  |
| ГОСТ 7796     | Болт М12х30.58.019        | 8  |
| ГОСТ 7796     | Болт М12х55.58.019        | 2  |
| ГОСТ 5915     | Гайка М10.6Н.6.019        | 1  |
| ГОСТ 6402     | Шайба 12 65Г 019          | 10 |
|               |                           |    |
| ГОСТ 13942    | Кольцо А55                | 2  |
| ТУ 37.006.084 | Подшипник 1580211 ЕК7 С17 | 2  |
|               |                           |    |
| ГОСТ 23360    | Шпонка 14х9х70            | 1  |
| ГОСТ 23360    | Шпонка 16х10х80           | 1  |



**Вал ведущий ПП.13.00.00А-01 (спец.цель) применялся до 01.06.2016г**

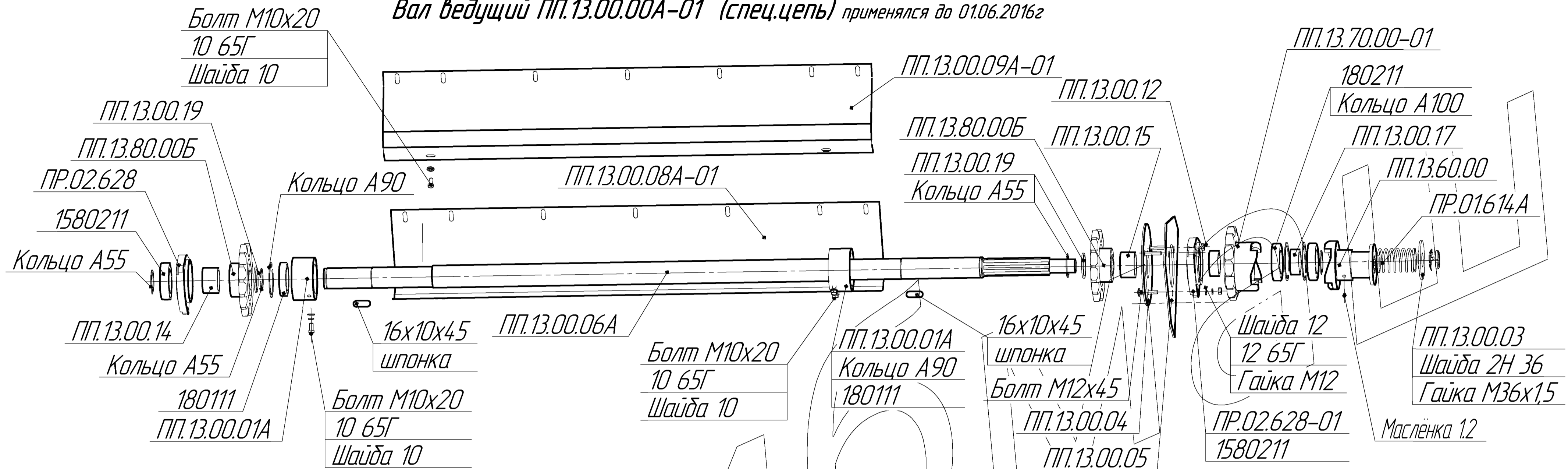

**Вал ведущий ПП.13.00.00-01 (спец.цель) применяется с 01.06.2016г**



Таблица к рисунку Вал ведущий ПП.13.00.00А-01 (спец.цель) применялся до 01.06.2016г

| Обозначение;<br>ГОСТ | Наименование                  | Кол-во<br>на изделие | Обозначение;<br>ГОСТ | Наименование       | Кол-во<br>на изделие | Обозначение;<br>ГОСТ | Наименование                     | Кол-во<br>на изделие |
|----------------------|-------------------------------|----------------------|----------------------|--------------------|----------------------|----------------------|----------------------------------|----------------------|
| ПП.13.00.00А-01      | Вал ведущий                   | 1                    | ГОСТ 23360           | Шпонка 16x10x45    | 2                    | ПП.13.70.00-01       | Полумуфта приводная z=18; t=38,1 | 1                    |
| ГОСТ 13942           | Кольцо А55                    | 4                    | ПП.13.00.06А         | Вал                | 1                    | ГОСТ 8882            | Подшипник 180211                 | 2                    |
| ТУ 37.006.084        | Подшипник 1580211             | 2                    | ПП.13.00.08-01       | Кожух              | 1                    | ГОСТ 13943           | Кольцо А100                      | 2                    |
| ПР.02.628            | Корпус подшипника             | 1                    | ПП.13.00.09А-01      | Кожух              | 1                    | ПП.13.0017           | Втулка                           | 1                    |
| ПП.13.00.14          | Втулка                        | 1                    | ГОСТ 7802            | Болт М12x45.58.019 | 3                    | ПП.13.60.00          | Полумуфта                        | 1                    |
| ПП.13.80.00Б.        | Звездочка z=16; t=38,1; внφ55 | 2                    | ПП.13.0015           | Втулка             | 1                    | ГОСТ 19853           | Масленка 1.2.Ц6                  | 1                    |
| ПП.13.00.19          | Кольцо установочное           | 2                    | ПП.13.00.04          | Фланец             | 1                    | ПР.01.614А           | Пружина                          | 1                    |
| ГОСТ 13943           | Кольцо А90                    | 2                    | ПП.13.00.05          | Фланец             | 1                    | ПП.13.00.03          | Шайба опорная                    | 1                    |
| ГОСТ 8882            | Подшипник 180111              | 2                    | ПР.02.628-01         | Корпус подшипника  | 1                    | ГОСТ 11872           | Шайба 2Н 36.02.019               | 1                    |
| ПП.13.00.01А         | Опора                         | 2                    | ГОСТ 11371           | Шайба С12.02.019   | 3                    | ГОСТ 11871           | Гайка 2М36x1,5-6Н.6.019          | 1                    |
| ГОСТ 7796            | Болт М10x20.58.019            | 4                    | ГОСТ 6402            | Шайба 12 65Г 019   | 3                    |                      |                                  |                      |
| ГОСТ 6402            | Шайба 10.65Г 019              | 4                    | ГОСТ 5915            | Гайка М12-6Н.6.019 | 3                    |                      |                                  |                      |
| ГОСТ 11371           | Шайба С10.02.019              | 4                    | ПП.13.00.12          | Втулка             | 1                    |                      |                                  |                      |

Таблица к рисунку Вал ведущий ПП.13.00.00-01 (спец.цель) применяется с 01.06.2016г

| Обозначение;<br>ГОСТ | Наименование                  | Кол-во<br>на изделие | Обозначение;<br>ГОСТ | Наименование       | Кол-во<br>на изделие | Обозначение;<br>ГОСТ | Наименование                      | Кол-во<br>на изделие |
|----------------------|-------------------------------|----------------------|----------------------|--------------------|----------------------|----------------------|-----------------------------------|----------------------|
| ПП.13.00.00-01       | Вал ведущий                   | 1                    | ПП.13.00.20          | Подшипник          | 2                    | ПП.13.30.00          | Полумуфта в сборе                 | 1                    |
| ПП.13.00.09-01       | Кожух                         | 1                    | ПП.13.00.25          | Вал                | 1                    | ПП.13.70.00-01       | Полумуфта приводная (z=18 t=38,1) | 1                    |
| ГОСТ 7798            | Болт М10x20.58.019            | 4                    | ГОСТ 19853           | Масленка 1.2.Ц6    | 3                    | ГОСТ 8882            | Подшипник 180211                  | 2                    |
| ГОСТ 6402            | Шайба 10.65Г 019              | 4                    | ПП.13.00.08-01       | Кожух              | 1                    | ГОСТ 13943           | Кольцо А100                       | 2                    |
| ГОСТ 11371           | Шайба С10.02.019              | 4                    | ГОСТ 23360           | Шпонка 16x10x45    | 2                    | ПП.13.0017           | Втулка                            | 1                    |
| ГОСТ 13942           | Кольцо А55                    | 4                    | ГОСТ 7802            | Болт М12x45.58.019 | 3                    |                      |                                   |                      |
| ПС.01.482            | Кольцо                        | 4                    | ПП.13.00.04          | Фланец             | 1                    |                      |                                   |                      |
| ТУ 37.006.084        | Подшипник 1580211             | 2                    | ПП.13.00.05А         | Фланец             | 1                    | ПП.13.60.00          | Полумуфта                         | 1                    |
| ПР.02.628            | Корпус подшипника             | 1                    | ПР.02.628-01         | Корпус подшипника  | 1                    | ПР.01.614А           | Пружина                           | 1                    |
| ПП.13.00.15          | Втулка                        | 2                    | ГОСТ 11371           | Шайба С12.02.019   | 3                    | ПП.13.00.03          | Шайба опорная                     | 1                    |
| ПП.13.00.19-01       | Кольцо установочное           | 2 макс.              | ГОСТ 6402            | Шайба 12 65Г 019   | 3                    | ГОСТ 11872           | Шайба 2Н 36.02.019                | 1                    |
| ПП.13.80.00Б.        | Звездочка z=16; t=38,1; внφ55 | 2                    | ГОСТ 5915            | Гайка М12-6Н.6.019 | 3                    | ГОСТ 11871           | Гайка 2М36x1,5-6Н.6.019           | 1                    |
| ПП.13.00.19          | Кольцо установочное           | 4                    | ПП.13.00.12          | Втулка             | 1                    |                      |                                   |                      |

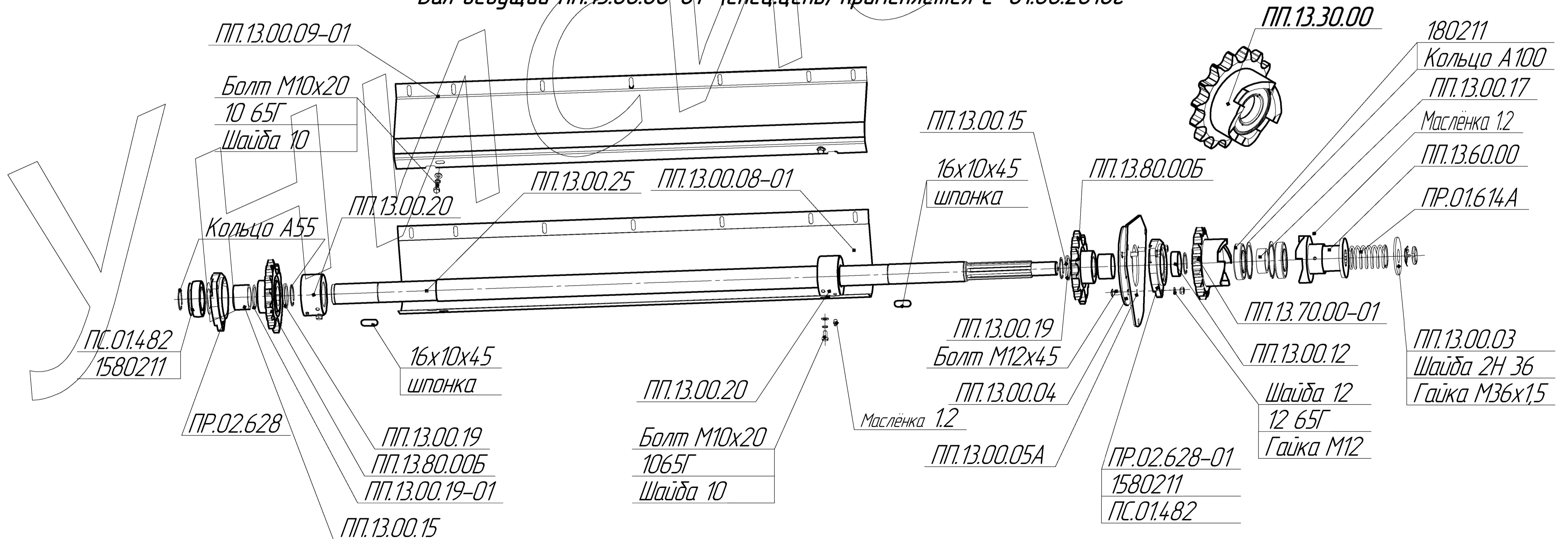
## Вал ведомый в сборе ПП.14.00.00А-01 (спец.цепь)

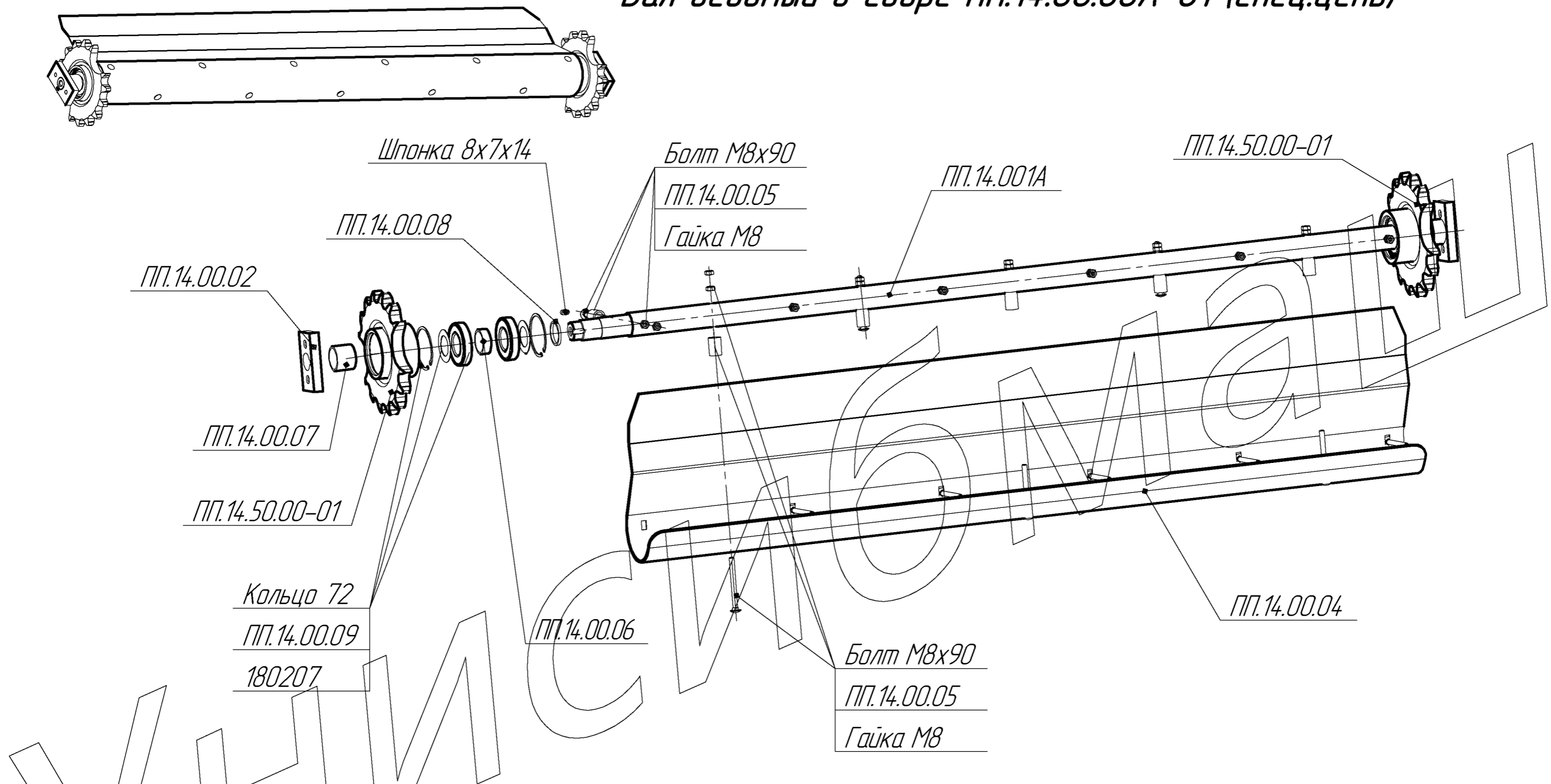

| Обозначение,<br>ГОСТ | Наименование       | Кол-во<br>на узел | Обозначение;<br>ГОСТ | Наименование          | Кол-во<br>на узел | Обозначение;<br>ГОСТ | Наименование      | Кол-во<br>на узел |
|----------------------|--------------------|-------------------|----------------------|-----------------------|-------------------|----------------------|-------------------|-------------------|
| ПП.14.00.00-01       | <b>Вал ведомый</b> |                   | ГОСТ 8882            | Подшипник 180207      | 4                 | ГОСТ 5915            | Гайка М8-6Н.6.019 | 22                |
| ПП.14.00.02          | Платик             | 2                 | ПП.14.00.06          | Втулка                | 2                 | ПП.14.00.01А         | Вал               | 1                 |
| ПП.14.00.07          | Втулка             | 2                 | ПП.14.00.08          | Кольцо регулировочное | 2                 | ПП.14.00.04          | Лист гнутый       | 1                 |
| ПП.14.50.00-01       | Звёздочка          | 2                 | ГОСТ 23360           | Шпонка 2-8x7x14       | 2                 |                      |                   |                   |
| ГОСТ 13943           | Кольцо А72         | 4                 | ГОСТ 7802            | Болт М8x90.58.019     | 11                |                      |                   |                   |
| ПП.14.00.09          | Шайба защитная     | 4                 | ПП.14.00.05          | Трубка                | 11                |                      |                   |                   |

Механизм прессования ПП.15.00.00А

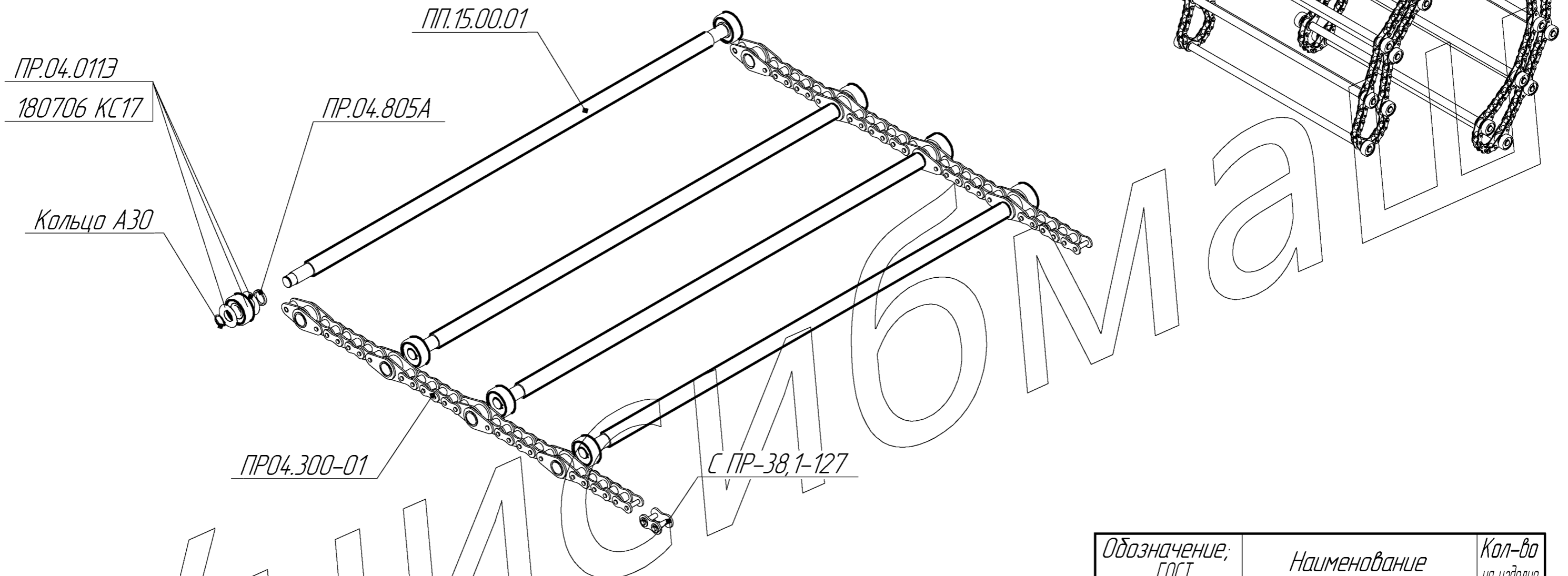

| Обозначение;<br>ГОСТ | Наименование          | Кол-во<br>на изделие |
|----------------------|-----------------------|----------------------|
| ПП.15.00.00А         | Механизм прессования  | 1                    |
| ПП.15.00.01          | Скалка                | 22                   |
| ПР.04.805А           | Втулка распорная      | 44                   |
| ПР.04.011З           | Шайба защитная        | 88                   |
| ГОСТ 520             | Подшипник 180706 КС17 | 44                   |
| ГОСТ 13942           | Кольцо А30 65Г        | 44                   |
| ПР04.300-01          | Цепь специальная      | 2                    |
| ГОСТ 13568           | Звено С ПР-38,1-127   | 2                    |

# Подборщик ПП.16.00.00А



Таблица к рисунку Подборщик ПП.16.00.00А

| Обозначение;<br>ГОСТ      | Наименование          | Кол-во<br>на изделие | Обозначение;<br>ГОСТ | Наименование                     | Кол-во<br>на изделие | Обозначение;<br>ГОСТ | Наименование            | Кол-во<br>на изделие |
|---------------------------|-----------------------|----------------------|----------------------|----------------------------------|----------------------|----------------------|-------------------------|----------------------|
| ПП.16.00.00А              | Подборщик             | 1                    |                      |                                  |                      | ГОСТ 5915            | Гайка М12.6Н.6.019      | 17                   |
| ПП.16.26.00               | Рама подборщика       | 1                    | ПР.00.119            | Шайба                            | 1                    | ГОСТ 5915            | Гайка М16.6Н.6.019      | 2                    |
| ПП.16.00.01               | Скоба                 | 2                    | ПС.07.110            | Кронштейн-01                     | 1                    |                      |                         |                      |
|                           |                       |                      |                      |                                  |                      | ГОСТ 5919            | Гайка 2М16х1,5-6Н.6.019 | 2                    |
| ПП.16.15.00               | Ось граблины в сборе  | 5                    | ПП.16.23.00          | Натяжник цепи подборщика в сборе | 1                    |                      |                         |                      |
| ПП.16.15.10-01            | Ось граблины          | 1                    | ПП.16.12.02          | Втулка                           | 1                    | ГОСТ 11871           | Гайка М39х1,5-6Н.6.019  | 2                    |
| ПБ.16.01.418 (ПРС 21.402) | Шайба                 | 8                    | ПП.16.12.03-01       | Втулка                           | 1                    |                      |                         |                      |
| ПБ.16.01.607 (ПРС 03.616) | Зуб пружинный         | 8                    | ПП.16.12.06          | Шайба регулировочная             | 6                    | ГОСТ Р 50273         | Гайка М8.6Н.5.NF        | 20                   |
| ПБ 16.00.04               | Шайба                 | 10                   | ПП.20.01.00          | Звездочка в сборе (z=14, f=25,4) | 1                    | ГОСТ Р 50273         | Гайка М10.6Н.5.NF       | 40                   |
| ПБ.16.01.436 (ПРС 03418)  | Полукорпус подшипника | 20                   | ПП.16.23.02          | Втулка                           | 1                    |                      |                         |                      |
| ПБ.16.01.002 (580205)     | Подшипник             | 10                   | ПП.16.23.01          | Ось                              | 1                    | ГОСТ 6402            | Шайба 8 65Г 019         | 76                   |
| ПП.16.13.00 (ПРС 21.040)  | Вал с дисками         | 1                    | ПП.16.23.10          | Тяга                             | 1                    | ГОСТ 6402            | Шайба 10 65Г 019        | 6                    |
| Н.027.105 (ПБ.16.01.204)  | Корпус подшипника     | 2                    |                      |                                  |                      | ГОСТ 6402            | Шайба 12 65Г            | 7                    |
|                           |                       |                      | ПР.07.080            | Кулачок с роликом                | 5                    |                      |                         |                      |
| ПС.07.100                 | Колесо                | 1                    | ПБ.16.01.605         | Ролик                            | 1                    | ГОСТ 6958            | Шайба 8.02.019          | 70                   |
| ПР.00.119-01              | Шайба                 | 1                    | ПР.07.090-03         | Кулачок                          | 1                    | ГОСТ 6958            | Шайба 10.02.019         | 40                   |
| ПР.00.170В                | Колесо                | 1                    |                      |                                  |                      |                      |                         |                      |
| ПР.00.117                 | Втулка                | 1                    | ПБ 16.01.803         | Втулка                           | 5                    | ГОСТ 11371           | Шайба 12.02.019         | 3                    |
| ПР.00.119                 | Шайба                 | 1                    | ПП.16.25.00          | Скоба в сборе                    | 1                    |                      |                         |                      |
| ПС.07.110                 | Кронштейн             | 1                    |                      |                                  |                      | ГОСТ 11872           | Шайба 2Н 39.02.019      | 2                    |
|                           |                       |                      | ГОСТ 7798            | Болт М8х20.58.019                | 86                   |                      |                         |                      |
| ПП.16.06.00               | Щиток правый          | 1                    | ГОСТ 7798            | Болт М10х55.58.019               | 2                    | ГОСТ 13942           | Кольцо В15              | 5                    |
| ПП.16.08.00               | Фиксатор решетки      | 1                    | ГОСТ 7798            | Болт М12х45.58.019               | 2                    |                      |                         |                      |
| ПП.16.04.00               | Решетка пружимная     | 1                    | ГОСТ 7798            | Болт М12х80.58.019               | 5                    | ГОСТ 13943           | Кольцо В35              | 5                    |
| ПП.16.00.02А (ПРС.03.417) | Скат                  | 15                   |                      |                                  |                      |                      |                         |                      |
| ПП.16.07.00.              | Щиток левый           | 1                    | ГОСТ 7802            | Болт М8х20.58.019                | 20                   | ГОСТ 8882            | Подшипник 180204        | 4                    |
| ПП.16.00.06               | Шайба                 | 1                    | ГОСТ 7802            | Болт М8х35.58.019                | 3                    | ГОСТ 8882            | Подшипник 180502        | 5                    |
| ПП.16.27.00               | Боковина правая       | 1                    | ГОСТ 7802            | Болт М10х35.58.019               | 43                   | ТУ 37.006.084-77     | Подшипник 1680207       | 2                    |
| ПП.16.11.00 (ПРС 03.050)  | Муфта                 | 1                    | ГОСТ 7802            | Болт М10х65.58.019               | 11                   |                      |                         |                      |
|                           |                       |                      | ГОСТ 7802            | Болт М12х80.58.019               | 3                    | ГОСТ 397             | Шплинт 4х25             | 2                    |
| ПС.07.100-01              | Колесо                | 1                    |                      |                                  |                      | ГОСТ 397             | Шплинт 6,3х36.019       | 1                    |
| ПР.00.119-01              | Шайба                 | 1                    | ГОСТ 5915            | Гайка М8.6Н.6.019                | 1                    |                      |                         |                      |
| ПР.00.170В                | Колесо                | 1                    | ГОСТ 5915            | Гайка М10.6Н.6.019               | 10                   | ГОСТ 23360           | Шпонка 10х8х80          | 1                    |

**Подборщик ПП.16.00.00** (применялся до 2015г включительно)

ПП.16.01.00

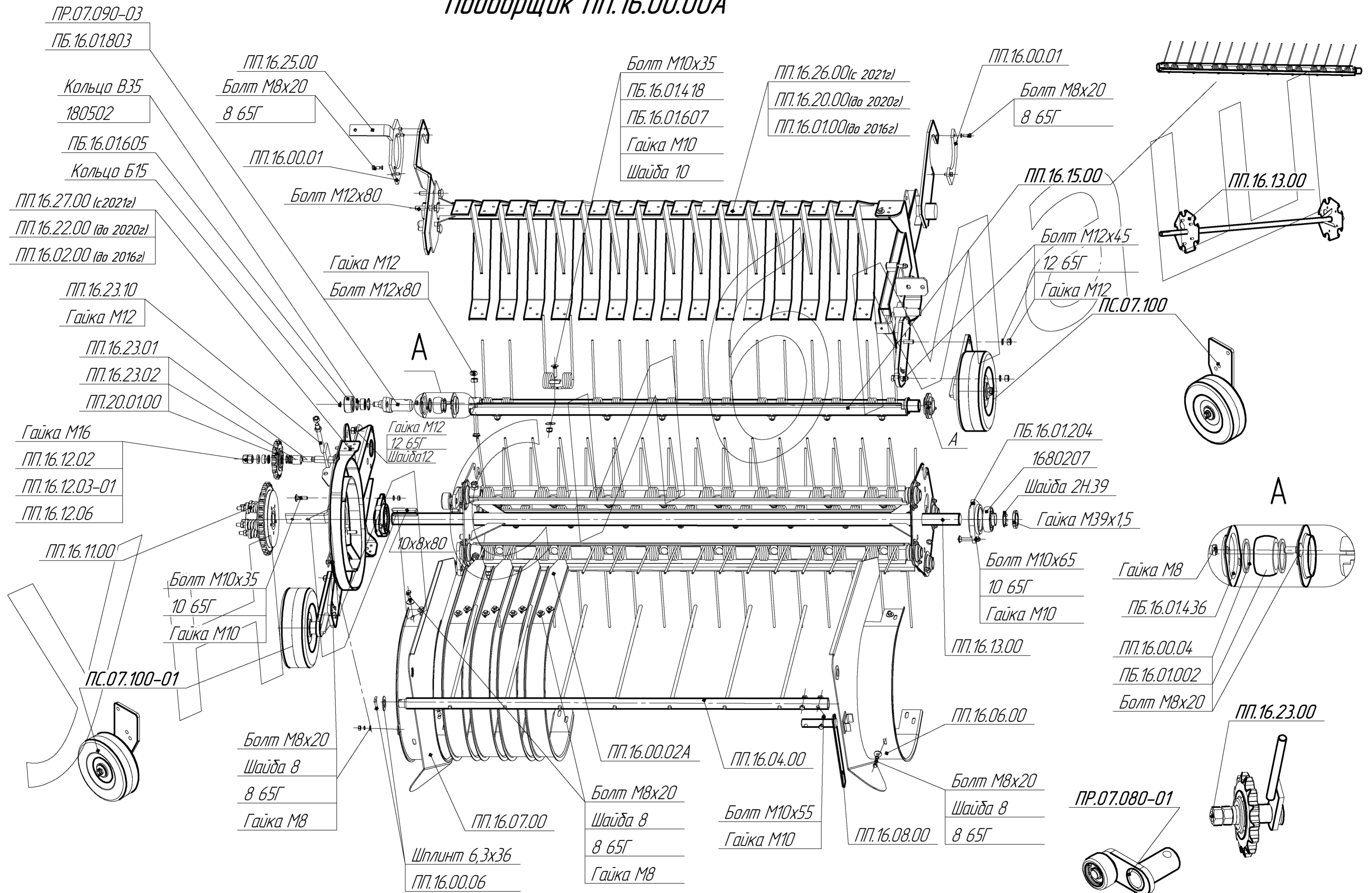
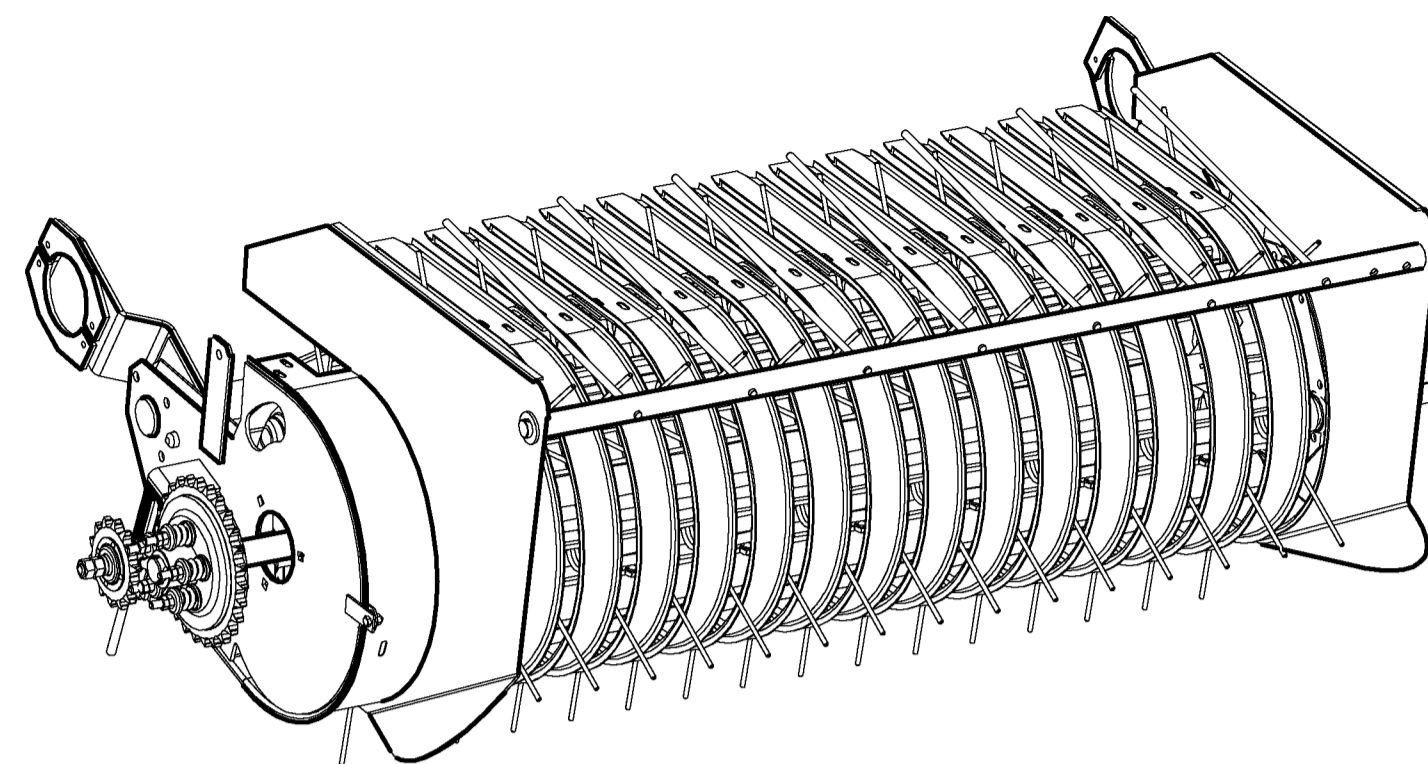
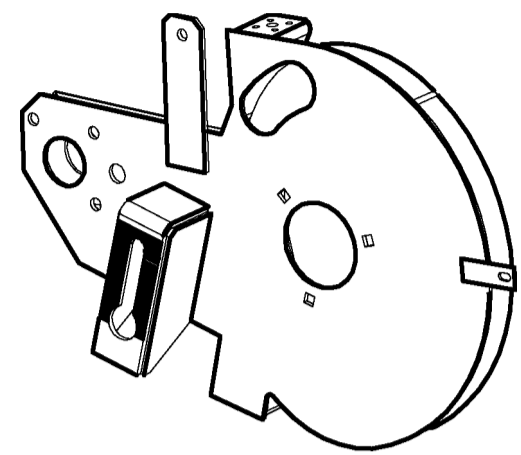

ПП.16.02.00

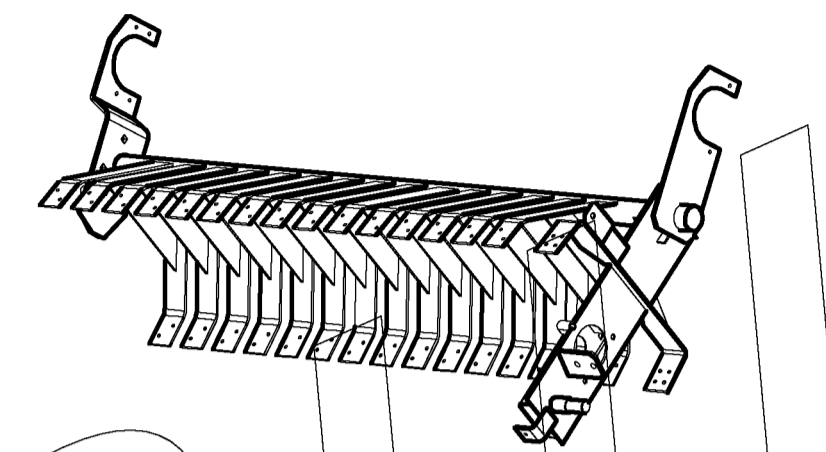

ПП.16.22.00

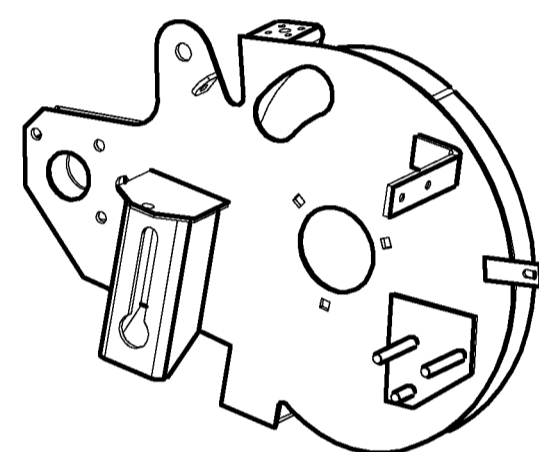

**Подборщик ПП.16.00.00М** (применялся с 2015г по 2021г)

- ПП.16.21.10
- Гайка М12
- 12 65Г
- (145)ПР.07.300
- ПР.00.119
- ПР.00.170В
- ПР.00.117
- 180204
- ПР.00.119-01
- Шплинт 4x25
- Гайка М16x1,5

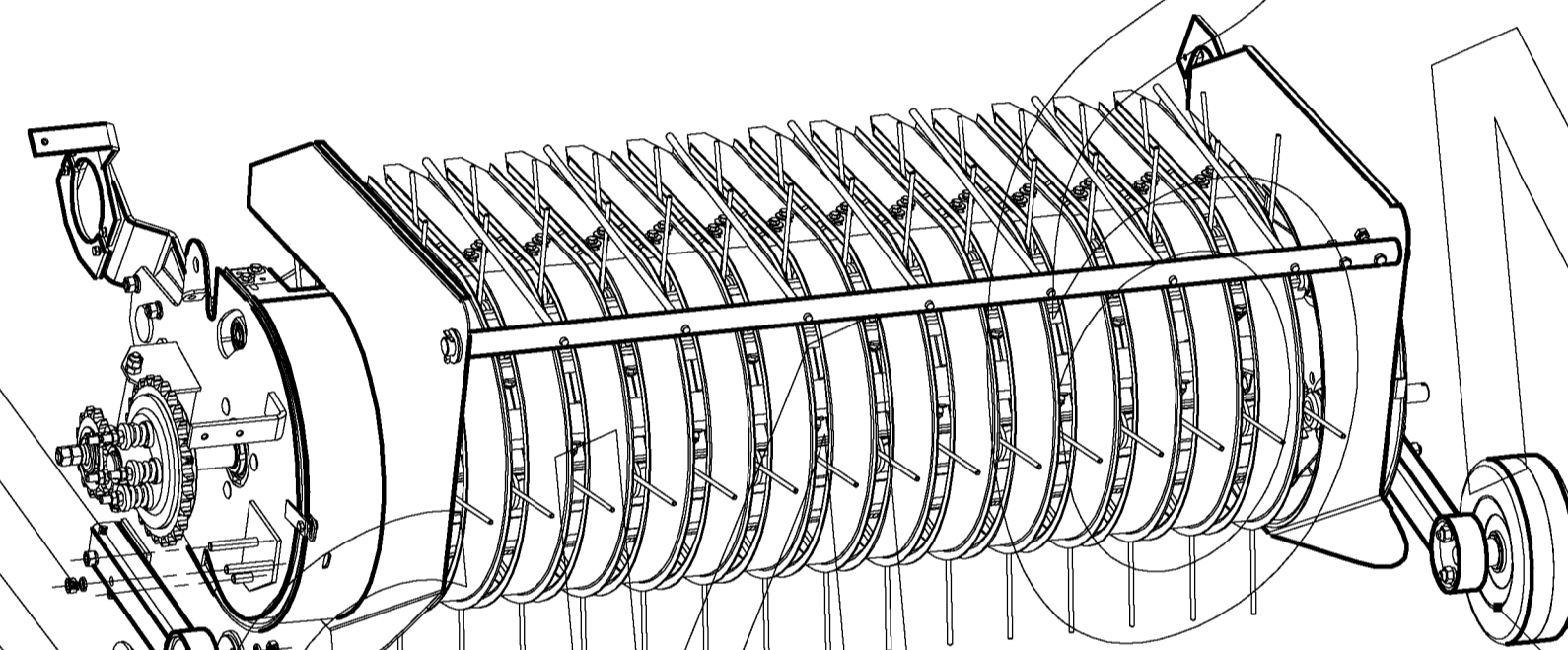

ПП.16.20.00

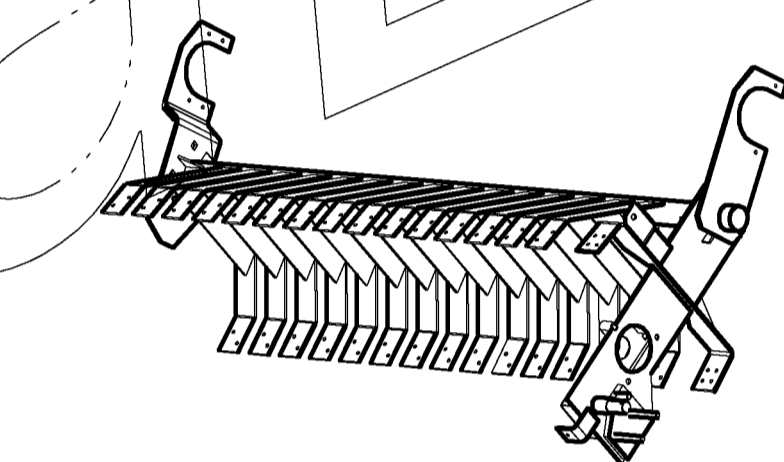

12 65Г  
Гайка М12

ПП.16.21.00



ПП.16.27.00

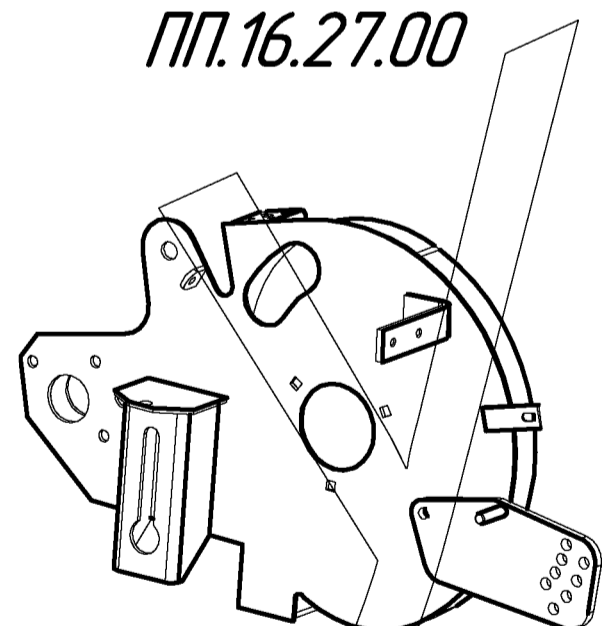

**Подборщик ПП.16.00.00А** (применяют с 2021г)

- Гайка М12
- 12 65Г
- Шплинт 4x25
- Гайка М16x1,5
- ПР.07.100В
- ПС.07.110-01

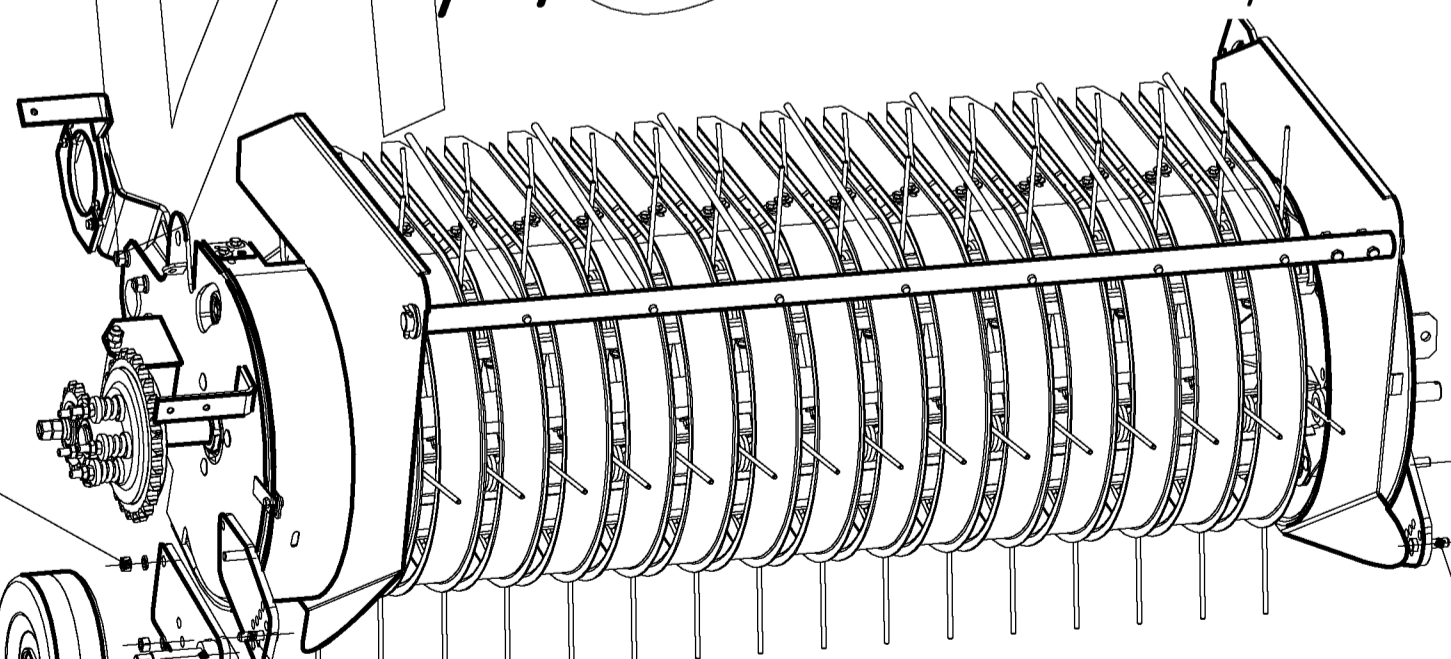

- Гайка М12
- 12 65Г
- ПС.07.110
- ПР.00.119-01
- ПР.07.170В
- Шплинт 4x25
- Гайка М16x1,5
- ПР.00.119
- 180204
- ПР.00.117

ПП.16.26.00

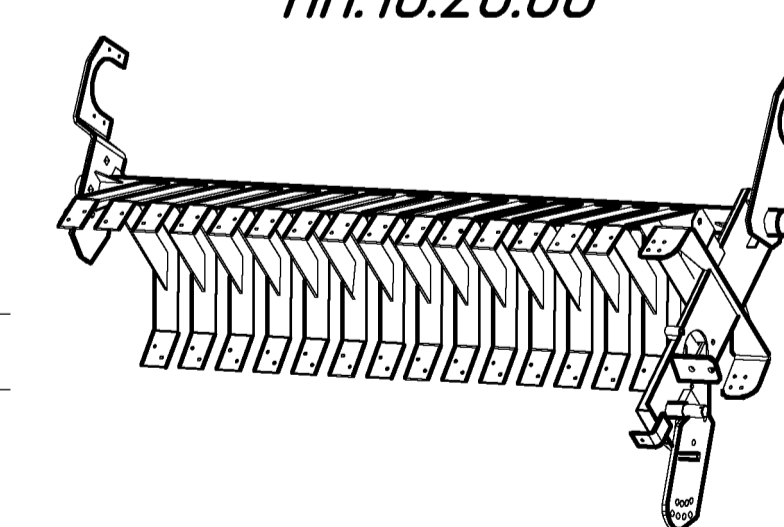

Болт М12x45  
12 65Г  
Гайка М12

Болт М12x45  
12 65Г  
Гайка М12

ПС.07.100-01

ПС.07.100



Таблица к рисунку Подборщик ПП16.00.00\*\*

Таблица к рисунку Подборщик ПП16.00.00М\*\*

Таблица к рисунку Подборщик ПП16.00.00А\*\*

| Обозначение;<br>ГОСТ | Наименование    | Кол-во<br>на изделие | Обозначение;<br>ГОСТ | Наименование            | Кол-во<br>на изделие | Обозначение;<br>ГОСТ | Наименование            | Кол-во<br>на изделие |
|----------------------|-----------------|----------------------|----------------------|-------------------------|----------------------|----------------------|-------------------------|----------------------|
| ПП.16.00.00          | Подборщик       | 1                    | ПП.16.00.00М         | Подборщик               | 1                    | ПП.16.00.00А         | Подборщик               | 1                    |
| ПП.16.01.00          | Боковина правая | 1                    | ПП.16.22.00          | Боковина правая         | 1                    | ПП.16.27.00          | Боковина правая         | 1                    |
| ПП.16.02.00          | Рама подборщика | 1                    | ПП.16.20.00          | Рама подборщика         |                      | ПП.16.26.00          | Рама подборщика         | 1                    |
|                      |                 |                      | ПП.16.21.00          | Колесо                  | 2                    | ПС.07.100            | Колесо                  | 1                    |
|                      |                 |                      | ПР.00.119-01         | Шайба                   | 1                    | ПР.00.119-01         | Шайба                   | 1                    |
|                      |                 |                      | ПР.00.170В           | Колесо                  | 1                    | ПР.00.170В           | Колесо                  | 1                    |
|                      |                 |                      | ПР.00.117            | Втулка                  | 1                    | ПР.00.117            | Втулка                  | 1                    |
|                      |                 |                      | ПР.00.119            | Шайба                   | 1                    | ПР.00.119            | Шайба                   | 1                    |
|                      |                 |                      | (145)ПР.07.300       | Диск в сборе            | 1                    | ПС.07.110            | Кронштейн               | 1                    |
|                      |                 |                      | ПП.16.21.10          | Стойка                  | 1                    |                      |                         |                      |
|                      |                 |                      | (145)ПР.07.271       | Диск                    | 1                    | ПС.07.100-01         | Колесо                  | 1                    |
|                      |                 |                      |                      |                         |                      | ПР.00.119-01         | Шайба                   | 1                    |
|                      |                 |                      |                      |                         |                      | ПР.00.170В           | Колесо                  | 1                    |
|                      |                 |                      |                      | Гайка М12.6Н.6.019      | 4+6                  | ПР.00.117            | Втулка                  | 1                    |
|                      |                 |                      | ГОСТ 5919            | Гайка 2М16х1,5-6Н.6.019 | 2                    | ПР.00.119            | Шайба                   | 1                    |
|                      |                 |                      | ГОСТ 6402            | Шайба 12 65Г            | 4+6                  | ПС.07.110            | Кронштейн-01            | 1                    |
|                      |                 |                      | ГОСТ 397             | Шплинт 4х25.019         | 2                    |                      |                         |                      |
|                      |                 |                      |                      |                         |                      | ГОСТ 5915            | Гайка М12.6Н.6.019      |                      |
|                      |                 |                      | ГОСТ 8882            | Подшипник 180204        | 4                    | ГОСТ 5919            | Гайка 2М16х1,5-6Н.6.019 |                      |
|                      |                 |                      |                      |                         |                      | ГОСТ 6402            | Шайба 12 65Г            |                      |
|                      |                 |                      |                      |                         |                      |                      |                         |                      |
|                      |                 |                      |                      |                         |                      | ГОСТ 397             | Шплинт 4х25.019         |                      |
|                      |                 |                      |                      |                         |                      |                      |                         |                      |
|                      |                 |                      |                      |                         |                      | ГОСТ 8882            | Подшипник 180204        |                      |

\*\*Остальные комплектующие подборщика смотреть на страницах 28, 29 и 32



# Муфта ПП.16.11.00

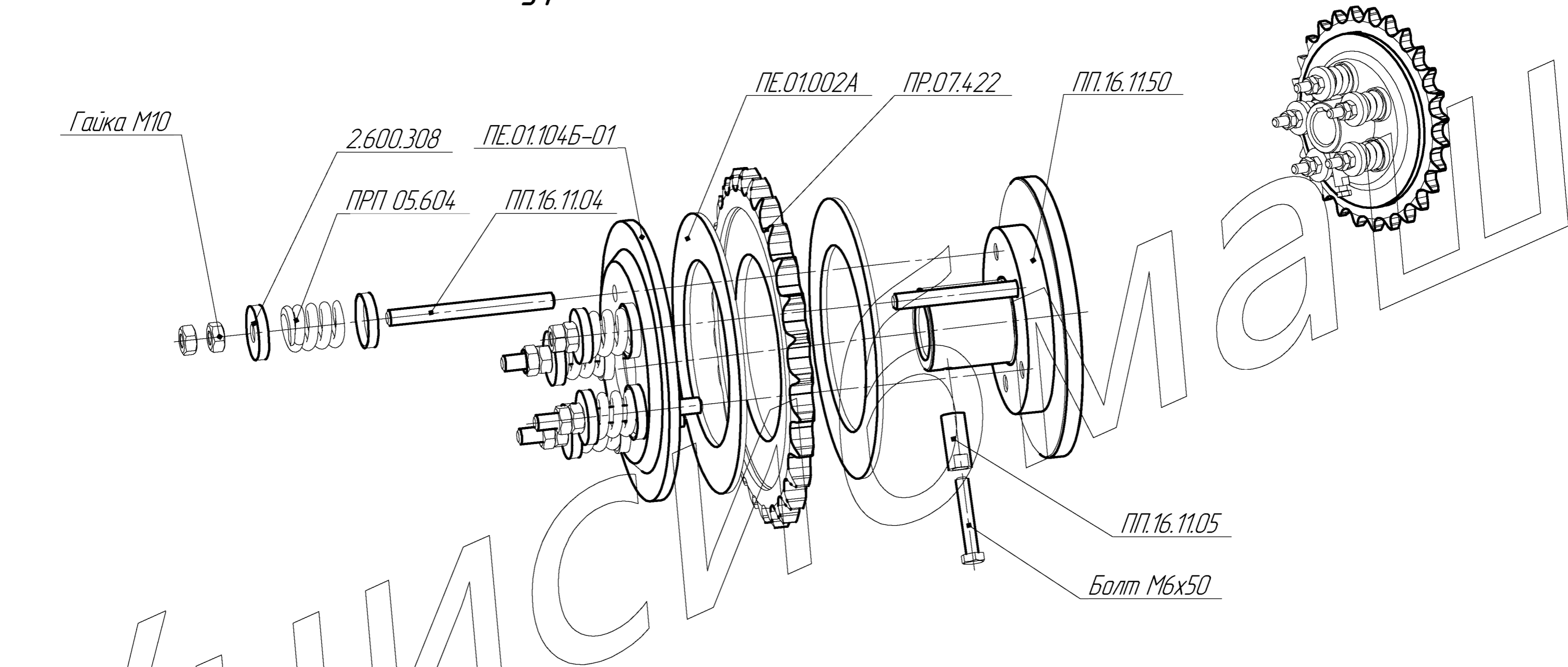

| Обозначение;<br>ГОСТ    | Наименование       | Кол-во<br>на изделие | Обозначение;<br>ГОСТ    | Наименование          | Кол-во<br>на изделие |
|-------------------------|--------------------|----------------------|-------------------------|-----------------------|----------------------|
| ПП.16.11.00             | Муфта              | 1                    | ПЕ.01.002А              | Кольцо фрикционное    | 2                    |
| ГОСТ 5915               | Гайка М10.6Н.6.019 | 10                   | ПР.07.422(ПРС 03.436)   | Звездочка z=27 t=25,4 | 1                    |
| 2.600.308               | Шайба              | 10                   | ПП.16.11.50(ПРС 03.101) | Диск                  | 1                    |
| ПРП.05.604(РПМ 01.678)  | Пружина            | 5                    | ПП.16.11.05             | Контргайка            | 1                    |
| ПП.16.11.04(ПРС 03.612) | Шпилька            | 5                    | ГОСТ 7798               | М6х50.58.019          | 1                    |
| ПЕ.01.104Б-01           | Фланец муфты       | 1                    |                         |                       |                      |

**ООО СП "УНИСИБМАШ"**



**Адрес: 630108, Россия, г.Новосибирск,  
ул. Станционная 32, корпус 141  
Телефон: +7 (383) 211-91-73  
Сайт: [www.unisibmash.ru](http://www.unisibmash.ru)  
E-mail: [unisibmash@mail.ru](mailto:unisibmash@mail.ru)**